

SEPA - TEC SEALS, J.Linder

Konstruktion, Produktentwicklung und Herstellung von Gleitringdichtungen aller Art seit 1988

Typ MBC

Metallfaltensieb Single Cartridge
mit Spülanschluß
nach Din
Alternativ zu Burgmann MTEX-S

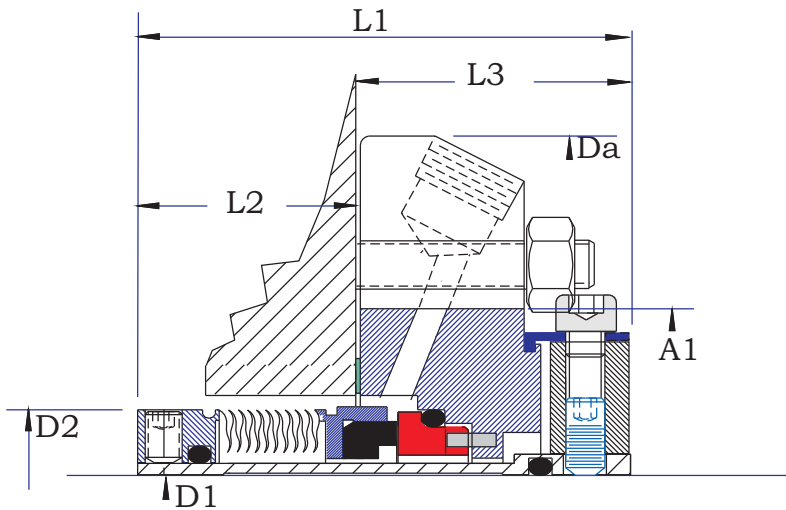
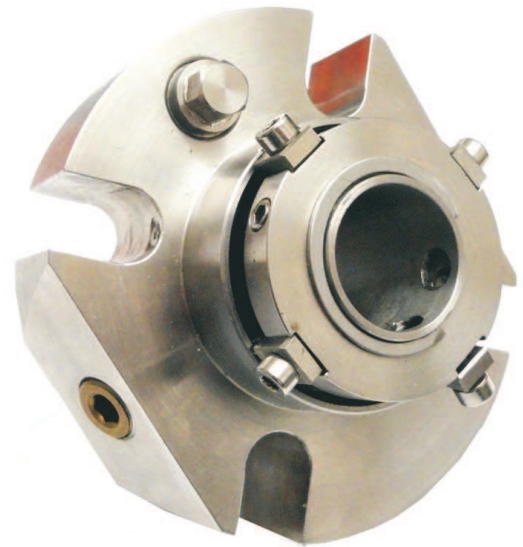

Maßtabelle Typ MBC

D1	D2	L1	L2	L3	L4	Da	A1
25	45	79,5	26,1	53,4	25,5	105	62
30	49,4	78,4	25	53,4	25,5	105	67
32	52,3	78,4	25	53,4	25,5	108	70
33	52,3	78,4	25	53,4	25,5	108	70
35	54,80	78,4	25	53,4	25,5	113	72,00
38	57,50	78,4	25	53,4	25,5	123	75,00
40	58,80	78,4	24,8	53,4	25,5	123	77,00
43	61,90	78,4	25	53,4	25,5	133	80,00
45	65,00	78,4	25	53,4	25,5	138	82,00
48	68,40	78,7	25,3	53,4	25,5	138	85,00
50	70,00	79,1	25,7	53,4	25,5	148	87,00
53	71,90	77,8	24,4	53,4	25,5	148	97,00
55	74,60	78,9	25,5	53,4	25,5	148	92,00
60	83,90	80,1	26,7	53,4	25,5	157	102,00
65	87,50	80	26,6	53,4	25,5	163	109,30
70	93,00	81,5	28,1	53,4	25,5	178	118,30
75	96,80	94,4	30,5	63,9	28	190	129,00
80	104,70	94,4	30,4	64	28	195	135,00

Materialien

1.4571, Am350.
FKM, FFKM,
SIC, WC, Kohle

Maße

25 - 80 mm
andere auf Anfrage

Technische Daten

Druck bis 20 bar
Temp. 260 °C (FFKM O Ringe)
Geschw. 20 m/sek.

SEPA - TEC SEALS, J.Linder, Schmiedgasse 4, 78737 Fluorn
Phone 07402 /1686, Fax 07402 / 8169
www.sepatecseals.de Mail : stseals@t-online.de

SEPA TEC SEALS Sonderdichtungsbau