

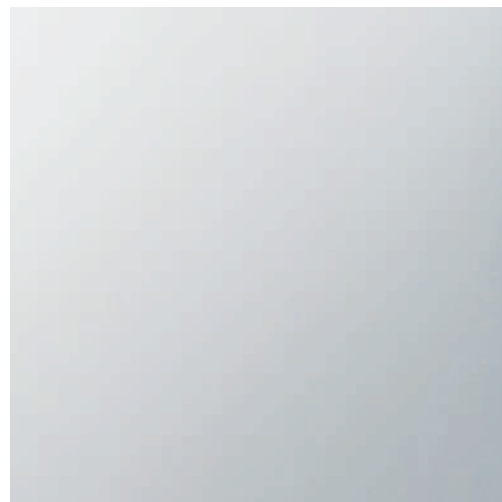

FOTOSTUDIO KATALOG 2014







DÖRR



Fotografieren im Studio macht nicht nur Spaß, sondern ist auch mit konstant perfekten Bildergebnissen verbunden. Im Studio sind Sie unabhängig von Witterung und Sonnenlicht. Sie können sich Licht und Umgebung selbst gestalten. Das setzt das richtige Studio-Equipment voraus.

Im neuen DÖRR Studiokatalog finden Sie alles was Sie im Fotostudio brauchen.

SYMBOLSCHLÜSSEL

- ECO EcoLine DSU
- SEMI Semi Pro
- SMART Smart Light LCD
- DE DE Studio
- DPS DPS Studio
- DS DÖRR Studio
-  Minimale Höhe
-  Maximale Höhe
-  Gewicht
-  Aktive Kühlung
-  Produktvideo auf YouTube im **DÖRR TV** Kanal
-  Anmerkungen und Tipps



INHALT

Blitzgeräte & Studiokits	04
Lichtformer	14
Anwendungsbeispiele	20
Mobiles Studio	22
Fernauslöser	24
Blitzadapter	25
Belichtungsmesser	26
Dauerlichter	28
Leuchtenstative	32
Deckenschienensystem	36
Hintergrundgestelle	38
Studiohintergründe	40
Aufnahmetische	42
Aufnahmeboxen	44
Studiotaschen	45
Ersatz- & Verschleissteile	46

MOBILER BLITZ DMF-480



Fotoshootings On Location sind besonders reizvoll – vorausgesetzt Sie haben das richtige Licht um ggf. auch der Sonne Paroli bieten zu können. Mit dem DMF-480 haben Sie nicht nur einen robusten und leistungsfähigen Blitz sondern sind auch flexibel und mobil. Der wechselbare Akku ist im Blitz integriert. Das Bowens Bajonett ermöglicht die Verwendung sämtlicher DÖRR Lichtformer. Auch Sportaufnahmen sind problemlos möglich – dank Kurzzeitblitzen mit bis zu 1/11.000 s Abbrenndauer. Nette Effekte bringt das Multi-Blitzen – mehrere Blitze werden innerhalb einer Belichtung abgegeben. Ausgelöst wird der DMF-480 kabellos über den mitgelieferten Funksender. Ein stabiler Transportkoffer sowie ein Standardreflektor mit wechselbarer Diffusorscheibe gehören auch zum Lieferumfang.



MOBILER BLITZ DMF-480



Technische Daten

Leistung	400 Ws
Leistungseinstellung	1/64 - 1/1 in ganzen EV Stufen
Einstelllicht	5 W LED
Farbtemperatur	ca. 5.500 K (+/- 200 K)
Blitzfolgezeit	0,1 - 3,5 s
Abbrenddauer beim (Speed-Flash)-Kurzzeitblitzen	FP -1/11.000 s; FP2 -1/9.000 s; FP3 -1/6.000 s; FP4 -1/4.000 s; FP5 -1/2.000 s
Einstellbare Blitze beim Multiblitzen	5; 10; 15; 20 und 25x
Frequenz bei Multiblitzen	1x, 2x, 3x, ... 10x/s
Akku	Li-Ion 12 V / 6000 mAh
Reichweite/Akkuladung	max. ca. 600 Blitze (volle Leistung); 38.000x (bei Einstellung FP)
Dauer Akkuladung	5 Stunden
Bereitschaftssignale	Optisch (Symbol im Display) und akustisch (Piepton/BUZZ), abschaltbar
Funkempfänger	Eingebaut, Frequenz 2,4 GHz, Reichweite bis 100 m
Überhitzungsschutz	Eingebaut, schaltet automatisch ab bei Überhitzung
Abmessungen (L x B x H)	320 x 130 x 140 mm (ohne Reflektor) 320 x 185 x 185 mm (mit Reflektor)
Gewicht	2.300 g (mit Akku); Akku: 480 g
Im Lieferumfang	Funksender, Standard Reflektor, Diffusorscheibe, Akku, Ladegerät, Stativneiger, Trageriemen, Transportkoffer.
Artikel Nr	371320
EAN13	4000461076695
UVP €	699,00

Li-Ion Ersatzakku für Studioblitz DMF-480

Artikel Nr	371321
EAN13	4000461076701
UVP €	105,00

DE STUDIO

DE Blitzgeräte sind „Arbeitstiere“. Ohne überflüssige Funktionen sind sie vor allem eins: robust und langlebig. Dank DE/DPS Bajonett sehr ausbaufähig.



MODELL	DE 250 STUDIUBLITZ	DE 500 STUDIUBLITZ
Leistung	250 Ws	500 Ws
Leistungsregulierung	Variabel: 1/16 bis voll	Variabel: 1/16 bis voll
Blitzfolgezeit	1 - 2 s	1 - 2 s
Blitzdauer	1/500 - 1/800 s	1/500 - 1/800 s
Einstelllicht	150 W	150 W
Auslösung durch	Synchronkabel, Fotosensor, Testknopf	Synchronkabel, Fotosensor, Testknopf
Farbtemperatur	5800 K	5800 K
Stromversorgung	AC 220 - 240 V / 50 Hz	AC 220 - 240 V / 50 Hz
Gewicht	ca. 2,42 kg	ca. 2,66 kg
Maße	36 x 19 x 13,5 cm	36 x 19 x 13,5 cm
Im Lieferumfang	Standard-Reflektor, Netzkabel, Synchronkabel	Standard-Reflektor, Netzkabel, Synchronkabel
Artikel Nr	372025	372050
EAN13	4000461014550	4000461014567
UVP €	299,00	449,00

DE STUDIOKITS



STUDIOKIT DE 250

- 2x DE 250 Studioblitz
- 2x Softbox 50 x 70 cm
- 2x Leuchtenstativ 240 cm
- 1x Studiotasche



STUDIOKIT DE 500

- 2x DE 500 Studioblitz
- 2x Softbox 60 x 90 cm
- 2x Leuchtenstativ 300 cm
- 1x Studiotasche

STANDARD REFLEKTOR



- für DE/ DPS Studioblitze
- ø 20 cm

Artikel Nr	372435
EAN13	4000461048463
UVP €	39,00

i Der Standard-Reflektor ist in den gezeigten Kits nicht enthalten.

Artikel Nr	EAN13	UVP €
371263	4000461052064	699,00

Artikel Nr	EAN13	UVP €
371264	4000461052071	999,00



DPS STUDIO

Für den professionellen Einsatz genauso geeignet wie für Hobbyfotografen. Die hohe Blitzleistung, robustes Metallgehäuse mit aktiver Kühlung und eine praxisgerechte Bedienung zeichnen die DPS Serie aus. Zahlreiche Lichtformer stehen zur Auswahl.

MODELL	DPS 301 STUDIOBLITZ	DPS 601 STUDIOBLITZ
Leistung	300 Ws	600 Ws
Leistungsregulierung	Variabel: 1/16 bis voll	Variabel: 1/16 bis voll
Blitzfolgezeit	1 - 3 s	1 - 3 s
Blitzdauer	1/500 - 1/800 s	1/500 - 1/800 s
Einstelllicht	150 W	250 W
Auslösung durch	Synchronkabel, Fotosensor, Testknopf	Synchronkabel, Fotosensor, Testknopf
Farbtemperatur	5800 K	5800 K
Stromversorgung	AC 220 - 240 V / 50 Hz	AC 220 - 240 V / 50 Hz
Gewicht	ca. 2,97 kg	ca. 3,49 kg
Maße	44 x 19 x 14,5 cm	44 x 19 x 14,5 cm
Im Lieferumfang	Standard-Reflektor, Netz- & Synchronkabel, Blitzbirne, Einstelllicht	Standard-Reflektor, Netz- & Synchronkabel, Blitzbirne, Einstelllicht
Artikel Nr	371301	371601
EAN13	4000461035128	4000461035135
UVP €	449,00	599,00



SMART LIGHT LCD

Kompakt und leistungsstark, bestückt mit moderner Technik und vielen Zusatzfunktionen wendet sich diese Blitzserie an semi-professionelle Fotografen mit hohen fotografischen Ansprüchen.



i STUDIOKITS

Stellen Sie sich ihr eigenes Studiokit zusammen – wir sind Ihnen gerne dabei behilflich!

MODELL	SMART LIGHT LCD 200	SMART LIGHT LCD 300
Leistung	200 Ws	300 Ws
Leistungsregulierung	Variabel: 1/32 bis voll	Variabel: 1/32 bis voll
Blitzfolgezeit	1 - 3 s	1 - 3 s
Blitzdauer	ca. 1/500 s	ca. 1/500 s
Einstelllicht	50 W	50 W
Auslösung durch	Synchronkabel, Fotosensor, Testknopf	Synchronkabel, Fotosensor, Testknopf
Farbtemperatur	5600 K	5600 K
Stromversorgung	AC 220 - 240 V / 50 Hz	AC 220 - 240 V / 50 Hz
Gewicht	ca. 1,65 kg	ca. 1,80 kg
Maße	16 x 16 x 22 cm	16 x 16 x 22 cm
Lieferumfang	Netzkabel, Blitzbirne, Einstellbirne, Synchronkabel	Netzkabel, Blitzbirne, Einstellbirne, Synchronkabel
Artikel Nr	371800	371801
EAN13	4000461053764	4000461053771
UVP €	219,00	249,00

SMART LIGHT LCD STUDIOKITS



SMART LIGHT LCD KIT 2x 200 W

- 2x LCD 200 Blitzkopf
- 2x Oktagon Softbox
- 2x Leuchtenstativ 240 cm
- 1x Studiotasche

Artikel Nr	EAN13	UVP €
371802	4000461053788	529,00



SMART LIGHT LCD KIT 2x 300 W

- 2x LCD 300 Blitzkopf
- 2x Oktagon Softbox
- 2x Leuchtenstativ 240 cm
- 1x Studiotasche

Artikel Nr	EAN13	UVP €
371803	4000461053795	629,00

SMART LIGHT LCD STUDIOKITS



SMART LIGHT LCD KIT 2x 300 W / 1x 200 W

- 2x LCD 300 Blitzkopf
- 1x LCD 200 Blitzkopf
- 2x Oktagon Softbox
- 1x Abschirmklappen
- 3x Leuchtenstativ 240 cm
- 1x Studiotasche

Artikel Nr	EAN13	UVP €
371804	4000461053801	899,00



SMART LIGHT LCD KIT 2x 200 W / 2x 300 W

- 2x LCD 200 Blitzkopf
- 2x LCD 300 Blitzkopf
- 2x Softbox 60 x 80 cm
- 2x Abschirmklappen
- 1x Spotvorsatz
- 1x Funkfernauslöser
- 4x Leuchtenstativ 240 cm
- 1x Studiotasche

Artikel Nr	EAN13	UVP €
371805	4000461053818	1299,00



SMART LIGHT LCD KIT 2x LCD 300

- 2x LCD 300 Blitzkopf
- 2x Softbox 50 x 70 cm
- 2x Leuchtenstativ 240 cm
- 1x Studiotasche

Artikel Nr	EAN13	UVP €
371806	4000461060885	659,00



SMART LIGHT LCD KIT 2x LCD 200

- 2x LCD 200 Blitzkopf
- 2x Softbox 50 x 70 cm
- 2x Leuchtenstativ 240 cm
- 1x Studiotasche

Artikel Nr	EAN13	UVP €
371807	4000461065811	559,00

SEMI PRO STUDIO

Einsteiger und Fortgeschrittene werden mit SemiPro Blitzgeräten glücklich. Sie haben in kompakter Bauweise alle Funktionen die für perfekt inszenierte Fotos notwendig sind. Im Lieferumfang enthalten sind: Stromkabel, Synchronkabel, Sicherung, Anleitung und Einstelllicht.



MODELL	SEMI PRO 160	SEMI PRO 260	SEMI PRO 360
Leistung	160 Ws	260 Ws	360 Ws
Leistungsregulierung	1/16 bis volle Leistung	1/16 bis volle Leistung	1/16 bis volle Leistung
Blitzfolgezeit	1 - 2,1 s	1 - 2,3 s	1 - 2,3 s
Blitzdauer	1/400 - 1/1100 s	1/400 - 1/1100 s	1/400 - 1/1100 s
Einstelllicht	50 W	50 W	50 W
Auslösung durch	Fotosensor, Synchronkabel, Testknopf	Fotosensor, Synchronkabel, Testknopf	Fotosensor, Synchronkabel, Testknopf
Farbtemperatur	5300 K ~ 5600 K	5300 K ~ 5600 K	5300 K ~ 5600 K
Stromversorgung	AC 220-240V 50Hz	AC 220-240V 50Hz	AC 220-240V 50Hz
Gewicht	920 g	920 g	920 g
Maße	22 x 16 x 10,5 cm	22 x 16 x 10,5 cm	22 x 16 x 10,5 cm
Im Lieferumfang	Stromkabel, Synchronkabel, Sicherung, Einstelllicht	Stromkabel, Synchronkabel, Sicherung, Einstelllicht	Stromkabel, Synchronkabel, Sicherung, Einstelllicht
Artikel Nr	371280	371281	371282
EAN13	4000461066245	4000461066252	4000461066269
UVP €	175,00	215,00	255,00



SEMI PRO STANDARD SETS	SEMI PRO 160	SEMI PRO 260	SEMI PRO 360
Inhalt	2x SemiPro 160 2x Leuchtenstativ 240 cm 1x Studiotasche	2x SemiPro 260 2x Leuchtenstativ 240 cm 1x Studiotasche	2x SemiPro 360 2x Leuchtenstativ 240 cm 1x Studiotasche
Artikel Nr	371605	371606	371607
EAN13	4000461070150	4000461070167	4000461070174
UVP €	319,00	399,00	469,00

SEMI PRO ZUBEHÖRSETS

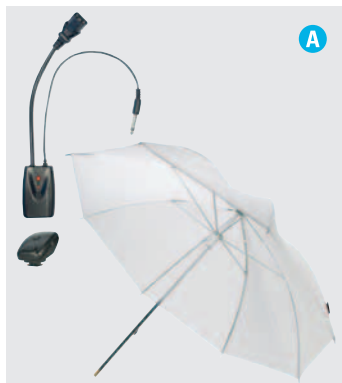

ZUBEHÖRSET **A**

- 1x Studio Blitzauslöser-Set Funk, 1 Kanal Batteriebetrieb 12 V inkl. Empfänger
- 2x Reflektor Schirm UR32-T diffus

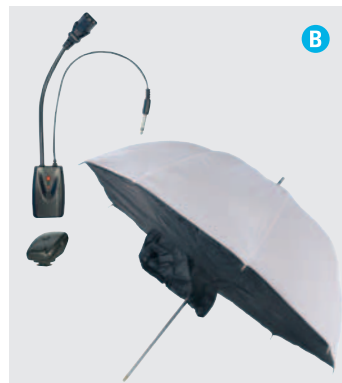

ZUBEHÖRSET **B**

- 1x Studio Blitzauslöser-Set Funk, 1 Kanal Batteriebetrieb 12 V inkl. Empfänger
- 2x Universal Octagon Softbox Schirm ø 82 cm



ZUBEHÖRSET **C**

- 1x Studio Blitzauslöser-Set Funk, 1 Kanal Batteriebetrieb 12 V inkl. Empfänger
- 2x SB 4545 Softbox, 45 x 45 cm



ZUBEHÖRSET **D**

- 1x Studio Blitzauslöser-Set Funk, 1 Kanal Batteriebetrieb 12 V inkl. Empfänger
- 2x Diffusor Ball DB-25

SEMI PRO STUDIOKITS



SEMI PRO STANDARD SETS MIT ZUBEHÖRSET A

Inhalt	Artikel Nr	EAN13	UVP €
2x SemiPro 160	371610	4000461070181	359,00
2x SemiPro 260	371611	4000461070198	429,00
2x SemiPro 360	371612	4000461070204	499,00



SEMI PRO STANDARD SETS MIT ZUBEHÖRSET B

Inhalt	Artikel Nr	EAN13	UVP €
2x SemiPro 160	371615	4000461070211	379,00
2x SemiPro 260	371616	4000461070228	449,00
2x SemiPro 360	371617	4000461070235	519,00



SEMI PRO STANDARD SETS MIT ZUBEHÖRSET C

Inhalt	Artikel Nr	EAN13	UVP €
2x SemiPro 160	371620	4000461070242	409,00
2x SemiPro 260	371621	4000461070259	479,00
2x SemiPro 360	371622	4000461070266	549,00



SEMI PRO STANDARD SETS MIT ZUBEHÖRSET D

Inhalt	Artikel Nr	EAN13	UVP €
2x SemiPro 160	371625	4000461070273	419,00
2x SemiPro 260	371626	4000461070280	489,00
2x SemiPro 360	371627	4000461070297	559,00

ECOLINE DSU

Einstiegsserie heißt keinesfalls Abstriche bei der Bildqualität. Verglichen mit Systemblitzen werden Sie über die Qualitätsverbesserung Ihrer Portraits staunen.



MODELL	Ecoline DSU 110	Ecoline DSU 150
Leistung	110 Ws	150 Ws
Leistungsregulierung	Variabel: 1/16 bis voll	Variabel: 1/16 bis voll
Blitzfolgezeit	2,3 s	2,3 s
Blitzdauer	ca. 1/500 s	ca. 1/500 s
Einstelllicht	50 W	50 W
Auslösung durch	Synchronkabel, Fotosensor, Testknopf	Synchronkabel, Fotosensor, Testknopf
Farbtemperatur	5500 K	5500 K
Stromversorgung	AC 220 - 240 V / 50 Hz	AC 220 - 240 V / 50 Hz
Gewicht	0,65 kg	0,7 kg
Maße	16 x 18 x 10 cm	16 x 18 x 10 cm
Im Lieferumfang	Einstelllicht, Synchronkabel	Einstelllicht, Synchronkabel
Artikel Nr	371165	371166
EAN13	4000461070761	4000461070778
UVP €	99,00	110,00

ECOLINE DSU STUDIOKITS



Ecoline DSU - 110 Ws KIT A

- 2x Ecoline DSU-110 Ws Studioblitz
- 2x Leuchtenstativ 200 cm
- 1x Studiotasche



Ecoline DSU - 110 Ws KIT B

- 2x Ecoline DSU-110 Ws Studioblitz
- 2x Reflektor Schirm UR32-T diffus
- 2x Leuchtenstativ 200 cm
- 1x Studiotasche

Artikel Nr	EAN13	UVP €
371170	4000461070785	179,00

Artikel Nr	EAN13	UVP €
371171	4000461070792	195,00

ECOLINE DSU STUDIOKITS



Ecoline DSU - 110 Ws KIT C

- 2x Ecoline DSU-110 Ws Studioblitz
- 2x Universal Octagon Softbox
- 2x Leuchtenstativ 200 cm
- 1x Studiotasche

Artikel Nr	EAN13	UVP €
371172	4000461070808	219,00



Ecoline DSU - 150Ws KIT D

- 2x Ecoline DSU-150 Ws Studioblitz
- 2x Leuchtenstativ 200 cm
- 1x Studiotasche

Artikel Nr	EAN13	UVP €
371175	4000461070815	195,00



Ecoline DSU - 150 Ws KIT E

- 2x Ecoline DSU-150 Ws Studioblitz
- 2x Universal Octagon Softbox
- 2x Leuchtenstativ 200 cm
- 1x Studiotasche

Artikel Nr	EAN13	UVP €
371176	4000461070822	239,00



Ecoline DSU - 150 Ws KIT F

- 2x Ecoline DSU-150 Ws Studioblitz
- 2x Universal Softbox 50 x 70 cm
- 2x Leuchtenstativ 200 cm
- 1x Studiotasche

Artikel Nr	EAN13	UVP €
371177	4000461070839	259,00

LICHTFORMER

Blitzgeräte geben ein sehr hartes Licht mit kräftigen Schattenkanten ab. Für Portraits ist dieses Licht sehr unvorteilhaft, denn Falten und Hautunreinheiten werden verstärkt. Mit der richtigen Wahl des Lichtformers können Sie die Lichtcharakteristik beeinflussen. Für jede fotografische Aufgabe finden Sie im DÖRR Studiozubehör den passenden Lichtformer.

i DS ANSCHLUSS

Produkte, die mit unserem DS (Dörr Studio) Anschluss gekennzeichnet sind, passen auf unsere Ecoline, SemiPro und Smart Light LCD Studioblitze.

DE/DPS ANSCHLUSS

Mit DE/DPS gekennzeichnete Lichtformer passen auf DE & DPS Blitze, können mit optionalem Adapter aber auch an Blitzgeräte anderer Marken verwendet werden.



SOFTBOX



SLBL Softbox

- Einfache Handhabung durch das DS Anschlussystem – aufstecken und mit 4 Fixierschrauben befestigen
- Mit Außen- und Innendiffuser



SB Softbox

- Klassische Softbox
- Anschlussring austauschbar
- Mit Außen- und Innendiffuser



Quick Fix Softbox

- Die einfache Montage durch das Quick-Fix System ermöglicht ein schnelles Auf- und Abbauen
- Anschlussring austauschbar
- Mit Außen- und Innendiffuser



Quick Fix Oktagon Softbox

- Erzeugen einen runden Reflex im Auge des Models
- Die einfache Montage ermöglicht ein schnelles Auf- und Abbauen
- Anschlussring austauschbar
- Mit Außen- und Innendiffuser

Für Portraitfotografen ein Muss. Softboxen machen das Licht weich und diffus mit weich fließendem Schattenverlauf, aber trotzdem gerichtet. Octagon Softboxen haben 8 anstatt 4 Ecken und hinterlassen einen runden Reflex im Auge des Models. Ideal für Beauty, Glamour, Portraits.

Eine Besonderheit stellt die Softbox 30 x 150 cm dar, ein sogenanntes Striplight. Es lässt sich auch bei Ganzkörperaufnahmen als Kantenlicht einsetzen.

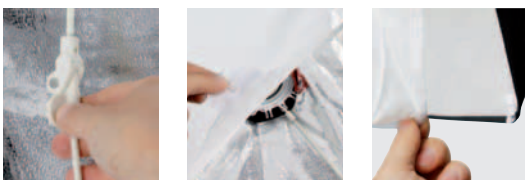

Artikel	Anschluss	Artikel Nr	EAN13	UVP €
SLBL Softbox 45 x 45 cm	DS	371820	4000461055683	49,00
SLBL Softbox 50 x 70 cm	DS	371821	4000461055690	59,00
SLBL Softbox 60 x 60 cm	DS	371822	4000461055706	59,00
SLBL Softbox 60 x 90 cm	DS	371823	4000461055713	89,00
SB Softbox 50 x 70 cm	DE / DPS	372454	4000461052422	99,00
SB Softbox 75 x 150 cm	DE / DPS	372476	4000461027055	229,00
Softbox Quick-Fix 60 x 90 cm	DE / DPS	372630	4000461070891	69,00
Softbox Quick-Fix 75 x 75 cm	DE / DPS	372635	4000461070907	69,00
Softbox Quick-Fix 30 x 150 cm	DE / DPS	372640	4000461070914	79,00
Softbox Quick-Fix 80 x 120 cm	DE / DPS	372645	4000461070921	79,00
Oktagon Softbox Quick-Fix ø 80 cm	DE / DPS	372650	4000461070938	79,00
Oktagon Softbox Quick-Fix ø 110 cm	DE / DPS	372652	4000461070945	89,00



QUICK FIX VIDEO

Produktvideo über den schnellen Aufbau von Quick Fix Softboxen

SOFT REFLEKTOR / BEAUTY DISH



Universal Soft Reflektor

- Metallreflektor, in 3 Größen erhältlich
- Kontrastreich und brillant
- Inklusive Diffusorbezug für weicherer Licht
- Wabe einsetzbar (optionales Zubehör)
- Anschlussring austauschbar

DS DE / DPS

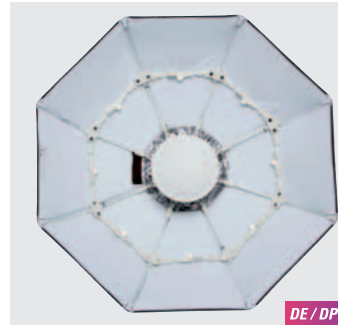

Quick Fix Beauty Dish

- Die einfache Montage durch das Quick-Fix System ermöglicht ein schnelles Auf- und Abbauen
- Anschlussring austauschbar
- Weiße Innenbeschichtung
- Weich und trotzdem kontrastreich
- Inklusive Diffusorbezug für weicherer Licht

DE / DPS

Das Licht wird etwas härter und kontrastreicher als mit Softboxen. Mit eingesetzter Wabe (optional) kommt das Licht hart und sehr gerichtet, ideal für kontrastreiche Charakterportraits. Bei Verwendung des mitgelieferten Diffusorüberzugs wird das Licht dagegen weicher. Passende Wabenvorsätze finden Sie unten.

Artikel	Anschluss	Artikel Nr	EAN13	UVP €
Soft Reflektor (Beauty Dish) inkl.Wabe	DS	371827	4000461056307	99,00
Universal Soft Reflektor SR-41T, 41 cm	DE / DPS	372800	4000461043093	109,00
Universal Soft Reflektor SR-56T, 56 cm	DE / DPS	372805	4000461043109	169,00
Universal Soft Reflektor SR-69T, 69 cm	DE / DPS	372810	4000461043116	249,00
Quick Fix Beauty Dish 70 cm	DE / DPS	372660	4000461070952	79,00

WABENVORSATZ FÜR STANDARD- & SOFTREFLEKTOR



Richtet das Licht und reduziert das Streulicht. Kontrast und Brillanz werden gesteigert, das Licht wird härter. Für ausdrucksstarke Charakterportraits.

- Passend für Softreflektoren
- Wabenvorsatz ø 20 cm passt auf unsere Standard-Reflektoren der DE/DPS Serie

DE / DPS

HINTERGRUNDREFLEKTOR



Die 45° schräge Öffnung ermöglicht eine gleichmäßige Lichtverteilung auf den Hintergrund trotz schräg stehendem Blitz.

- Anschluss für DE/DPS Studioblitze
- Austauschbarer Anschlussring

i Mit dem Hintergrundreflektor als einzige Lichtquelle auf den Hintergrund blitzen – gibt eine interessante Bildwirkung. Frontal kann ggf. ein Faltreflektor aufgestellt werden.

DE / DPS

Artikel	Artikel Nr	EAN13	UVP €
Metall Wabe ø 20 cm Standard	372815	4000461048418	39,00
Metall Wabe ø 40 cm für SR41	372816	4000461048425	69,00
Metall Wabe ø 56 cm für SR56	372817	4000461048432	109,00
Metall Wabe ø 68 cm für SR69	372818	4000461048449	189,00

Artikel	Artikel Nr	EAN13	UVP €
Hintergrundreflektor	373152	4000461048371	79,00

DIFFUSORBALL



DS



DE / DPS

Gibt ein rundum diffuses, sehr weiches und nicht gerichtetes Licht. Muss nicht so genau ausgerichtet werden wie andere Lichtformer. Ideal für Portraits, Gruppen, sowie Innenaufnahmen.

- Anschlussring austauschbar (Modell DE/DPS)

i Nutzen Sie weiße Wände und Decke als Reflexionsflächen. Blitz schräg nach oben ausrichten – gibt ein angenehm gleichmäßiges und diffuses Licht.

Artikel	ø	Anschluss	Artikel Nr	EAN13	UVP €
Diffusor Ball DB25	25 cm	DS	372225	4000461066337	59,00
Universal Diffusor Ball DB400	40 cm	DE / DPS	372210	4000461043123	129,00

SPOTLICHTVORSATZ



Universal Spotvorsatz-Set

- Inhalt: Spotlicht, Wabenvorsatz
- 4 Farbfilter in gelb, rot, grün und blau (nur DE/DPS)
- Anschlussring austauschbar
- Für Spitz- und Kopflicht, sowie Hintergrundeffekte



Universal optisches Spotvorsatz-Set

- Inhalt: Spotlicht, Effektmasken, 5 Farbfolien in grau, gelb, rot, blau und grün
- Fokussierbares Spotlicht durch Optik
- Anschlussring austauschbar
- Erzeugt effektvolle Hintergründe

Das Licht wird gebündelt, besonders als Haar- oder Effektlicht geeignet, Wabeneinsätze und Farbfilter erweitern den Einsatzbereich.

Artikel	Anschluss	Artikel Nr	EAN13	UVP €
SLBL Spotvorsatz	DS	371824	4000461055720	24,90
Univ. Spotvorsatz-Set	DPS/DE	372447	4000461043086	119,00
Univ. optisches Spotvorsatz-Set	DPS/DE	372446	4000461043253	399,00

ABSCHIRMKLAPPEN



Abschirmklappen

- Einfache Montage auf dem Blitzkopf mittels Feststellschrauben (DS)
- Für Montage Standard-Reflektor erforderlich (DE/DPS)



Abschirmklappen- Set

- Abschirmklappen inklusive Wabenvorsatz und 4 Farbfiltern

Für hartes Licht. Die Lichtrichtung kann durch die Winkelstellung der Klappen gelenkt werden. Wabeneinsatz und Farbfilter erweitern den Einsatzbereich. Besonders geeignet als Effekt- und Hintergrundlicht sowie für Produktaufnahmen.

Artikel	Anschluss	Artikel Nr	EAN13	UVP €
SLBL Abschirmklappen	DS	371825	4000461055737	24,90
SLBL Abschirmklappen Set	DS	371826	4000461055744	49,00
Abschirmklappen	DE / DPS	372452	4000461027116	59,00
Abschirmklappen Set	DE / DPS	372445	4000461014611	99,00

COLORFILTER-SET

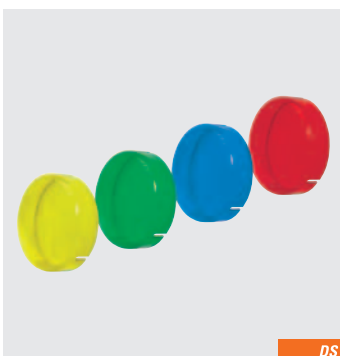

Colorfilter Set

- Passend für Studioblitz der Serien EcoLine, SemiPro und Smart Light LCD
- Inhalt: 4 Colorfilter zum Aufstecken rot, blau, grün und gelb



Waben- und Colorfilter Set

- Passend für Studioblitz der Serien EcoLine, SemiPro und Smart Light LCD
- Inhalt: 4 Farbfilter (gelb, rot, grün blau) und 1 Wabenvorsatz
- Für gerichtetes Licht in Farbe

Mit unseren Colorfilter-Sets lassen sich weiße Hintergründe farbig anblitzen.

Artikel	Anschluss	Artikel Nr	EAN13	UVP €
Colorfilter Set	DS	372951	4000461022487	25,00
Waben- und Colorfilter Set	DS	372950	4000461017292	69,00

SCHIRME



Durchlichtschirm diffus

- Weiches, nicht gerichtetes Licht
- Es wird durch den transparenten Schirm durchgeblitzt
- Ideal z.B. für Portraits und Gruppenaufnahmen

i Doppelnutzen bei Hochzeitsfotografie: bei Sonne als Diffusor, bei Regen als neutraler Schirm.



Reflektorschirm silber

- Kontrastreicher als weiß



Reflektorschirm gold

- Gibt einen wärmeren Farbton als weiß und silber

Reflektorschirm sunlight

- Wie gold, aber etwas schwächere Wirkung



Reflektorschirm Doppelbeschichtung

- Der Schirmbezug lässt sich wenden
- Gold/silber oder gold/weiß

i Schirme sorgen für weiches Licht und sind platzsparend zu transportieren. Sie können genau wie ein Regenschirm zusammengeklappt werden und passen an jedes Studio-Blitzgerät – herstellerübergreifend.

- Schirm diffus: Es wird durch den transparenten Schirm durchgeblitzt für ein gleichmäßig weiches und nicht gerichtetes Licht. Muss nicht so genau ausgerichtet werden wie andere Lichtformer.
- Bei den Reflektorschirmen wird in den Schirm hinein geblitzt. Die reflektierende Oberflächenbeschichtung wirft das Licht auf das Motiv. Das Licht wird weich aber etwas mehr gerichtet als beim diffusen Schirm. Je nach Beschichtungsfarbe ändert sich die Licht-Charakteristik.

Artikel	Farbe	A/B	Artikel Nr	EAN13	UVP €
Reflektor Schirm RS-84	diffus	84/98 cm	372524	4000461077456	19,90
Reflektor Schirm RS-112	diffus	112/128 cm	372527	4000461077487	29,90
Reflektor Schirm UR-60T	diffus	119/152 cm	372521	4000461040849	59,00
Reflektor Schirm RS-84	gold	84/98 cm	372525	4000461077463	19,90
Reflektor Schirm UR-60G	gold	119/152 cm	372520	4000461040832	59,00
Reflektor Schirm RS-84	silber	84/98 cm	372526	4000461077470	19,90
Reflektor Schirm UR-60S	silber	119/152 cm	372522	4000461040856	59,00
Reflektor Schirm UR-32SL	sunlight	66/82 cm	372502	4000461068973	29,00
Reflektor Schirm UR-48SL	sunlight	95/118 cm	372516	4000461037573	39,00
Reflektor Schirm RS-112	weiß/gold	112/128 cm	372528	4000461077494	29,90
Reflektor Schirm RS-112	silber/gold	112/128 cm	372529	4000461077500	29,90

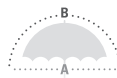

A = Durchmesser
B = Bogenspanne

UNIVERSAL OKTAGON SOFTBOX-SCHIRM



Ein transparenter Schirm dessen Rückseite mit einem an der Innenseite silbern beschichteten Bezug geschlossen ist. Das erhöht die Lichtausbeute und richtet das Licht etwas mehr.

Artikel	Ø	Artikel Nr	EAN13	UVP €
Univ. Softbox Schirm	82 cm	372605	4000461061981	54,00
Univ. Softbox Schirm	102 cm	372606	4000461061998	64,00

BLITZHALTER



- Halter für System- und Kompakt-Blitzgeräte mit Standardfuß
- Vertikal schwenkbar
- Mit Standardaufnahme z.B. für Reflexschirme
- Befestigung an Leuchtenstativen möglich

Artikel	Artikel Nr	EAN13	UVP €
Blitzhalter	370899	4000461041075	29,90

UNIVERSAL SPEEDRING FÜR SOFTBOXEN



Speedring (Grundadapter), um Fremdsoftboxen an Blitzköpfe der DÖRR DS/Ecoline/SemiPro/Smart Light LCD Serien anzuschließen.

DS

ADAPTERRING FÜR BOWENS



Dieser Adapterring ermöglicht den Anschluss von Lichtformern mit Bowens Anschluss an alle Studio-Blitzgeräte der Serien DÖRR Ecoline/Smart Light/SemiPro.

DS

Zusammen mit dem Anschlussring 372960 können alle DÖRR Lichtformer mit wechselbarem Anschluss an diesen Blitzgeräten verwendet werden.

Artikel	Artikel Nr	EAN13	UVP €
Universal Speedring DS	372488	4000461036620	19,90

Artikel	Artikel Nr	EAN13	UVP €
Adapterring für Bowens	372959	4000461056963	24,90

ZUBEHÖRADAPTER ANDERER MARKEN



Zum Anschluss von DÖRR Lichtformern mit Wechsel-Anschlussring an Studioblitzköpfe anderer Marken wie Bowens, Elinchrom, Hensel, Richter, Multiblitz etc.

DE / DPS

SPEEDRINGADAPTER



Speedringadapter für DÖRR Softboxen an Studioblitzköpfe von Fremdherstellern.

Passend für	Artikel Nr	EAN13	UVP €
Bowens	372960	4000461043130	24,90
Multiblitz (Vari/Xeolux)	372961	4000461043147	24,90
Elinchrom	372962	4000461043154	24,90
Hensel / Richter	372963	4000461043161	24,90
Multiblitz ProfiLux (P)	372964	4000461043178	24,90
DÖRR DE / DPS	372965	4000461043185	24,90

Passend für	Artikel Nr	EAN13	UVP €
Bowens	372927	4000461022401	29,00
Multiblitz (Vari/Xeolux)	372928	4000461022395	29,00
Elinchrom	372929	4000461022388	29,00
Hensel	372930	4000461022418	29,00

MOBILER AUFHELLER RR-1520



- Mobil – durch die 4 Rollen kann der Aufheller einfach und flexibel verschoben werden
- Der Winkel des weißen Aufhellers ist vertikal verstellbar
- Fläche: ca. 150 x 200 cm

Artikel Nr	372595
EAN13	4000461027222
UVP €	249,00

STANDREFLEKTOR / HINTERGRUNDSET



Superleichter Standreflektor für hervorragende Lichtkontrolle im In- und Outdoorbereich.

- Größe: 100 x 200 cm
- Schneller Aufbau
- Auswechselbare Bezüge in weiß, schwarz, silber und gold mittels Gummizug
- Stufenloser Neigungswinkel zur Bestimmung der benötigten Lichtmenge

Artikel Nr	372596
EAN13	4000461066986
UVP €	279,00

REFLEKTORHALTER



Ein Faltsreflektor lässt sich auch ohne Assistent optimal in Position bringen – mit einem Reflektorhalter.

- Spannweite max. 190 cm
- Für alle Faltsreflektoren geeignet
- 3 Auszüge
- **RBH-2566:**
Bestehend aus Stange und Universal-Klemmvorrichtung zur Befestigung an Stangen, Stativen, etc. Winkel verstellbar
- **RBT-2566:**
Bestehend aus Stange und Anschluss für Leuchtenstativ (Spigot), mit Kugelkopf für stufenlose Positionierung

Artikel	Artikel Nr	EAN13	UVP €
RBH-2566 Reflektorhalter	372431	4000461014727	59,00
RBT-2566 Reflektorhalter	372432	4000461040603	65,00

FALTSREFLEKTOR-SET 5 IN 1



- Runder/eckiger Faltsreflektor mit diffuser Bespannung
- Zwei doppelseitige Überzüge mit Reißverschluss in den Farben: gold-silber und weiß-schwarz
- Lieferung zusammengefaltet im Transportbeutel

Artikel	Durchmesser	Artikel Nr	EAN13	UVP €
Set 5 in 1 CRK-12	30 cm	372545	4000461017773	19,00
Set 5 in 1 CRK-22	56 cm	372550	4000461014666	19,90
Set 5 in 1 CRK-32	80 cm	372555	4000461014673	24,90
Set 5 in 1 CRK-42	107 cm	372560	4000461014680	29,90
Set 5 in 1 CRK-52	132 cm	372565	4000461057892	49,90
Set 5 in 1 RRK-4066	102 x 168 cm	372575	4000461014697	49,90

FALTSREFLEKTOR-SET 7 IN 1



- Runder/eckiger Faltsreflektor mit diffuser Bespannung und 6-fach beschichtetem Überzug in den Farben: gold, sunlight, blau, silber, weiß und schwarz
- Bespannung wird mittels eines Reißverschlusses über den Reflektor gespannt
- Lieferung im Transportbeutel

Artikel	Durchmesser	Artikel Nr	EAN13	UVP €
Set 7 in 1 CRK-22	56 cm	372580	4000461027000	29,90
Set 7 in 1 CRK-32	80 cm	372582	4000461027017	34,90
Set 7 in 1 CRK-42	107 cm	372584	4000461027024	49,90
Set 7 in 1 RRK-4066	102 x 168 cm	372585	4000461027031	69,90



Fotografieren mit DÖRR Faltsreflektoren

FALTSREFLEKTOREN

Mit Faltsreflektoren können Sie das Licht umlenken. Geschickt eingesetzt, können sie ein Blitzgerät ersetzen. Im Studio lassen sie sich als Aufheller verwenden. Diverse Größen mit bis zu 7 Schichten lassen keine fotografischen Wünsche offen. Reflektorhalterungen runden das Programm ab. Folgende Farbwirkungen können erzielt werden:

- GOLD** Warme Hauttöne, Verringerung der Farbtemperatur
- SUNLIGHT** Etwas wärmere Hauttöne, etwas dezenter als Gold
- SILBER** Starke Reflexion, sehr kontrastreich
- WEISS** Reflexion in neutralen Farben
- DIFFUS** Weiches, gleichmäßiges Licht durch weißtransparentes Tuch
- SCHWARZ** Ideal zum Abdunkeln
- BLAU** Mit Gegenfilterung kann bei trübem Wetter ein wärmerer Farbton erzielt werden

SOFTBOX | Seite 14



OKTAGON SOFTBOX | Seite 14



OKTAGON SOFTBOX | Seite 14

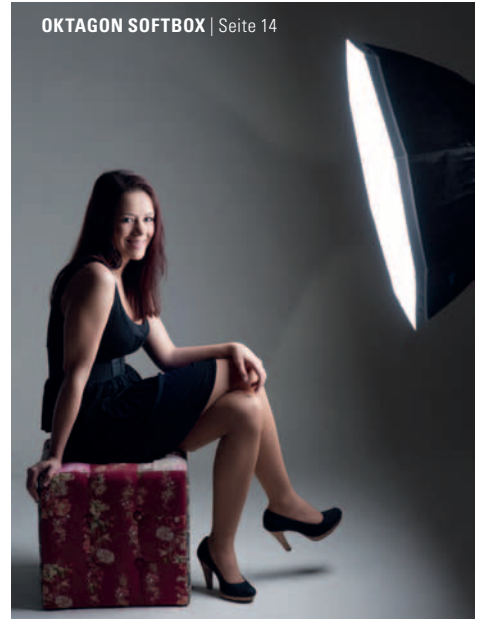

BEAUTY DISH | Seite 15



DIFFUSOR BALL | Seite 15

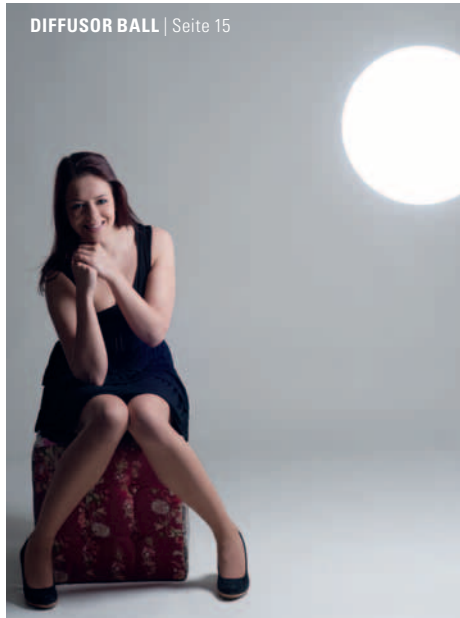

DIFFUSOR BALL | Seite 15



WABENVORSATZ | Seite 15



WABENVORSATZ | Seite 15

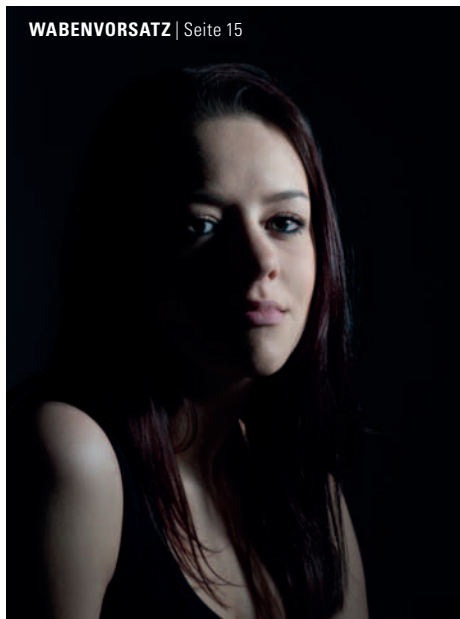

HINTERGRUND REFLEKTOR | Seite 15



SPOTLICHTVORSATZ | Seite 16



ABSCHIRMKLAPPEN | Seite 16



OPTISCHER SPOTVORSATZ | Seite 16

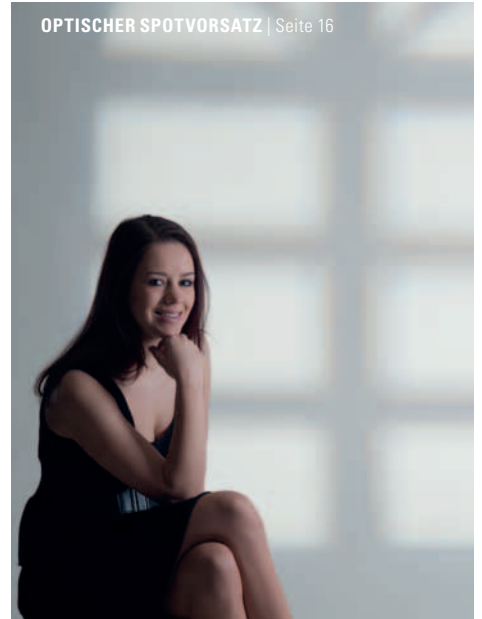

COLOR FILTER | Seite 16



REFLEKTORSCHIRM | Seite 17



OKTAGON SOFTBOX SCHIRM | Seite 17



SCHWARZER REFLEKTOR | Seite 19



GOLDENER REFLEKTOR | Seite 19



SILBERNER REFLEKTOR | Seite 19



MOBILE ENERGIESTATION 230V LFP12



Die Mobile Energiestation LFP12 230V ist, mit einem Gewicht von nur 6,8 kg, eine ideale 230 V Stromquelle für den Außeneinsatz. Besonders geeignet für professionelle Studioblitze mit großer Leistung. Die Energiestation kann darüberhinaus auch als Notstrom-Versorgung verwendet werden. Der Lithium-Eisenphosphat-Akku verfügt über eine sehr hohe Energiedichte, kurze Ladezeiten und eine große Ausgangsleistung.

- Anschlüsse: 3x 230V / 50 Hz, 3x 5V USB
- Eingangsspannung: DC 11 - 15,5V
- Ausgangsspannung: AC 110V / 60 Hz oder AC 230V / 50 Hz
- Dauerleistung: 750 W
- Peak-Leistung: 1400 W
- Akku-Typ: LiFePO4
- Ladedauer: ca. 3 Stunden
- Sicherung: 3x 30 A
- Abmessungen: 267 x 206 x 292 mm
- Gewicht: ca. 6,8 kg (inkl. LiFePO4 Akku)
- Im Lieferumfang: Ladegerät mit Netzkabel, Tragetasche

Artikel Nr	EAN13	UVP €
372080	4000461071126	989,00

i ZWEI BETRIEBSARTEN

Flash | Spezielle Betriebsart mit hoher, kurzzeitiger Ausgangsleistung (Peak Power) für den Gebrauch mit Studioblitzen. Mit der Energiestation können, zum Beispiel, 2 angeschlossene Studioblitze (600 Ws) etwa 460 Blitze mit einer Ladezeit von <1 s (abhängig vom Blitz) ausgelöst werden. Die Standby-Zeit ist in dieser Betriebsart ca. 13 Stunden.

Normal | Betriebsart für elektrische Geräte mit einer Nennleistung von maximal 750 W. Dieser Modus verfügt über eine Energiesparfunktion. Die Standby-Zeit ist in dieser Betriebsart ca. 55 Stunden. Ideal auch für Studio Dauerlicht.

ERSATZAKKU FÜR MOBILE ENERGIESTATION LFP12

Artikel Nr	EAN13	UVP €
372081	4000461071133	450,00

BLITZ- UND LED LICHT FLP 56



Kompakt und leistungsstark – perfekt für Outdoor und Studio. Optimal geeignet für Portraits, Beauty, Event- & Hochzeitsaufnahmen. Mit LC-Display zur Kontrolle aller Blitzfunktionen.

- Einstelllicht 3 W, Videolicht 18 W
- Farbtemperatur 5000 K
- Blitzdauer: 1/800 - 1/1500 Sekunde
- Reichweite Funkauslöser: 30 m
- Studioleuchten-Anschluss und Blitzschuh aus Metall
- Energiequelle: 4x AA Mignon-Batterien, wiederaufladbarer Li-Ion Akku oder Netzanschluss (alles optional)
- Abmessungen: ca. 15 x 10 x 12 cm; Gewicht: 513 g
- Lieferumfang: FLP 56 Blitz, Abschirmklappen, Kunstlichtfilter, Funkfernauflöser, Batteriehalter, Adapter für Leuchtenstativ, Tasche

Artikel Nr	EAN13	UVP €
371042	4000461065804	279,00

SONY NP-F550 LI-ION AKKU (2200 mAh, 7.2 V)

Artikel Nr	EAN13	UVP €
980075	4000461077548	22,50

Ladegerät für Sony Li-Ion Akkus		
977014	4000461038105	29,90

NETZTEIL FÜR FLP 56

371044	4000461065835	45,00
--------	---------------	-------



SQUARE SOFTBOX KITS



Mit Systemblitzen sind Sie mobil, schnell und flexibel. Für Portraits sollte das Licht aber deutlich weicher sein. Die Square Softbox wandelt das harte Blitzlicht eines Systemblitzes in angenehm weiches Portraitlicht um. Seitlich positioniert, sorgt die Square Softbox für mehr Tiefe. So erzielen Sie unterwegs Portraits in optimaler Studioqualität.

Das Modell 372395 SSB Kit besitzt zusätzlich einen Bowens Anschluss. Damit können Sie anstelle der Softbox sämtliche Lichtformer mit Bowens Bajonett verwenden, z.B. DÖRR Lichtformer mit Bowens Adapterring 372960 (siehe S.18)

- Passend für alle gängigen Systemblitze
- Schwenk- und Neigefunktion für schnelles und einfaches Ausrichten
- Anschluss für Lampenstative
- Außen- und Innendiffuser abnehmbar
- Silberne Innenbeschichtung für hohe Lichtausbeute
- Softbox ist faltbar und gut zu transportieren, geringes Packmaß
- Bowens Anschluss zur Verwendung sämtlicher Lichtformer mit Bowens Anschluss (nur Modell 372395)
- Lieferumfang: Blitzhalter, Haltering für Softbox, faltbare Softbox, Außendiffuser mit Klett, Innendiffuser

Artikel	Maße	Artikel Nr	EAN13	UVP €
Square Softbox Kit SBK-40S	40 x 40 cm	372465	4000461072123	69,00
Square Softbox Kit SBK-50S	50 x 50 cm	372466	4000461072130	75,00
Square Softbox Kit SBK-60S	60 x 60 cm	372467	4000461072147	89,00
Square Softbox Kit	40 x 40 cm	372395	4000461062513	109,00

IRIS BLITZDIFFUSOR ø 45 cm

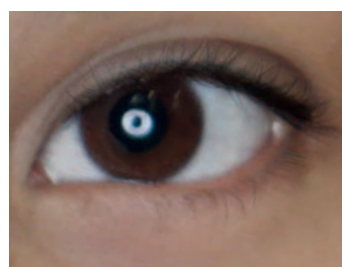
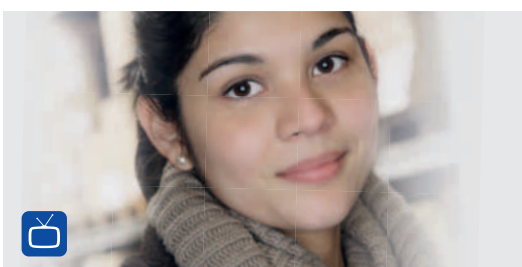

Der Iris Blitzdiffusor sorgt für eine gleichmäßige und schattenfreie Ausleuchtung von Portraits, Makros und Produktaufnahmen. Es entsteht eine einmalige Lichtstimmung mit einem ringförmigen Lichtreflex im Auge des Models. Schnell und einfach ist der Aufbau mit dem praktischen Magnetstangensystem.

- Für Verwendung im Quer- und Hochformat
- Geeignet für alle Systemblitzgeräte
- Öffnung für Blitzreflektor max. 7,5 x 7,5 cm
- Passend für alle Objektive bis ø 10 cm
- Universelle Klettbandhalterung für Systemblitze
- Abmessungen offen: ø 45 cm x 17 cm
- Faltbar für geringes Packmaß: ø 19 x 15 cm
- Gewicht: 370 g
- Inklusive Transporttasche

Artikel Nr	EAN13	UVP €
371828	4000461074691	129,00

RS FUNKSENDER UND EMPFÄNGER FÜR STUDIOBLITZ, SYSTEMBLITZ & KAMERA



- Blitzauslöser oder Empfänger für Systemblitzgeräte und Studioblitzköpfe
- Kamerafernauslöser als Sender und Empfänger
- Funkübertragung mit einer Reichweite bis zu 400 m
- Manuelles Auslösen von Blitzgeräten über Mittenkontakt
- 4 Funkkanäle in 3 Gruppen
- Kompatible Kameras: Canon, Nikon, andere Marken mit Einschränkungen
- Kompatible Blitzgeräte: System- und Studioblitzgeräte
- Blitzsynchronisation: 1/320 s abhängig vom Kameramodell
- Energieversorgung: 2x 1,5V AA Mignon Batterien (optional)

i Ein Gerät alleine kann nicht eingesetzt werden – Sie benötigen mindestens ein Kit. Die Ergänzung durch weitere Einzelgeräte ist für vielfältigen Einsatz möglich.

Artikel	Artikel Nr	EAN13	UVP €
Canon RS Kit (2 Geräte)	371560	4000461066146	189,00
Nikon RS Kit (2 Geräte)	371565	4000461066160	189,00
Canon RS (Einzel)	371561	4000461066153	94,50
Nikon RS (Einzel)	371566	4000461066177	94,50

FUNKFERNAUSLÖSER-SET BATTERIEBETRIEB 12V FÜR STUDIOBLITZ



DS DE/DPS

Die Sets bestehen aus jeweils einem Sender (kameraseitig) und einem Empfänger (für einen Blitzkopf). Weitere Empfänger sind optional erhältlich.

- Zum synchronen und kabellosen Auslösen von Studioblitzen
- Anschluss Kamera: Mittenkontakt oder Synchronkabel
Blitz: Klinke 3,5 mm / 6,35 mm (Adapter inklusive)
- Automatische Kanalerkennung
- Funkreichweite ca. 15 m
- Stromversorgung Sender: 1x Batterie 23 A 12 V (vorinstalliert)
Empfänger: 2x Micro AAA (optional)

Artikel	Artikel Nr	EAN13	UVP €
Funkfernauslöser-Set 1 Kanal	372150	4000461054853	59,00
Funkfernauslöser-Set 4 Kanal	372151	4000461054877	69,00
Empfänger 1 Kanal	372152	4000461054891	32,00
Empfänger 4 Kanal	372153	4000461054914	39,00

FUNKFERNAUSLÖSER-SET NETZBETRIEB 220V FÜR STUDIOBLITZ



DE/DPS

Die Sets bestehen aus jeweils einem Sender (kameraseitig) und einem Empfänger (für einen Blitzkopf). Weitere Empfänger sind optional erhältlich.

- Zum synchronen und kabellosen Auslösen von Studioblitzen
- Anschluss Kamera: Mittenkontakt oder Synchronkabel
Blitz: Klinke 6,35 mm / 3,5 mm (Adapter)
- Automatische Kanalerkennung
- Funkreichweite ca. 15 m
- Stromversorgung Sender: 1x Batterie 23 A 12 V (vorinstalliert)
Empfänger: Netzanschluss AC100-240 / 50 - 60 Hz

Artikel	Artikel Nr	EAN13	UVP €
Funkfernauslöser-Set 1 Kanal	372155	4000461054860	69,00
Funkfernauslöser-Set 4 Kanal	372156	4000461054884	79,00
Ersatz Empfänger 1 Kanal	372157	4000461054907	39,00
Ersatz Empfänger 4 Kanal	372158	4000461054921	44,00

INFRAROT BLITZAUSLÖSER



Erzeugt Blitzlicht in einem Wellenbereich, der für das Auge nicht sichtbar ist und somit keinen Einfluss auf die Aufnahme hat. Blitzgeräte mit Photozelle (Slavezelle) werden durch den IR-Blitz kabellos ausgelöst.

Artikel	Artikel Nr	EAN13	UVP €
Infrarot Blitzauslöser	372280	4000461023293	59,00

SYNCHRONKABEL



DE/DPS Studioblitze

- 6,35 mm Klinke
- Länge ca. 5 m

Ecoline, SemiPro, Smart Light Blitze

- 3,5 mm Klinke
- Länge ca. 3 m

Artikel	Artikel Nr	EAN13	UVP €
DE/DPS	372295	4000461040818	12,90
Ecoline/SemiPro/Smart Light	372290	4000461015410	12,90

PHOTO SENSOREN



Zur kabellosen Auslösung von Blitzgeräten durch einen Quellblitz

Mit Aufsteckschuh

- Mit genormtem Blitz-Aufsteckschuh oben und Blitzfuß unten

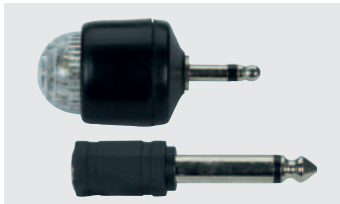

Mit Blitzstecker

- 3,5 mm Klinkenstecker
- Inklusive Adapter von 3,5 > 6,3 mm Klinke

Artikel	Artikel Nr	EAN13	UVP €
mit Aufsteckschuh	372160	4000461027147	27,00
mit Blitzstecker	372165	4000461027154	27,00

PHOTO SENSOR DCS-1



Zum kabellosen Auslösen von Studio-Blitzgeräten mit Anschlussbuchse 2,5 oder 6,3 mm durch Quellblitz

- Inkl. Adapter 6,3 und 2,5 mm Klinke
- Externer Photosensor mit 5 Einstellungen, berücksichtigt Messvorblitze diverser Kamerahersteller und Blitzsysteme
- Mit zusätzlichem Synchronausgang
- Inklusive 1x Batterie 4LR 44 6V

Artikel	Artikel Nr	EAN13	UVP €
Photo Sensor DCS-1	372167	4000461042225	39,00

DOPPELSYNCHRONADAPTER MIT SYNCHRONKABEL



- Synchronadapter mit Synchronkabel und 1/4" Stativanschluss
- Eingangssignal über Synchronbuchse
- Ausgangssignal über Mittenkontakt

Artikel	Artikel Nr	EAN13	UVP €
Doppelsynchronadapter	372300	4000461043192	12,90

BLITZSYNCHRONADAPTER



Synchronadapter mit Mittenkontakt

- Eingangssignal über Mittenkontakt
- Ausgangssignal über Mittenkontakt und Synchronbuchse

Synchronadapter

- Adapter für Kameras ohne Synchronanschluss

Artikel	Artikel Nr	EAN13	UVP €
Synchronadapter mit Mittenkontakt	372299	4000461043208	12,90
Synchronadapter	372298	4000461030970	12,90

GOSEN BELICHTUNGSMESSER DIGISIX 2



Klein, leicht und handlich ist der gerade mal 40 g schweren DIGISIX 2 eine optimale Ergänzung für eine minimalistische aber dennoch anspruchsvolle Kameraausrüstung. Sie erweitert die Messfunktion manuell einstellbarer Kameras um die Lichtmessung, mit der bei außergewöhnlichen Motivkontrasten bessere Belichtungen erzielt werden.

- Licht- und Objektmessung (Messwinkel ca. 25°)
- Einstellbarer Timer für Langzeitbelichtung – von 1 s bis 30 min
- Korrekturwert: +/- 3,0
- Filmempfindlichkeiten: ISO 6 bis 3200 in 1/3 Stufen
- Messumfang Dauerlicht (ISO 100/21°): EV 0 bis 18
- Belichtungszeiten: 1/2000 s bis 4 min
- Blenden: f/1 bis f/32
- Batterie: 3V Lithium Batterie CR 2032 (im Lieferumfang)
- Abmessungen: 75 x 50 x 23 mm
- Mitgeliefertes Zubehör: Etui, Trageriemen, Batterie und Anleitung

Artikel Nr	EAN13	UVP €
900012	4012932123784	179,00

GOSEN BELICHTUNGSMESSER SIXTOMAT F2



Digital anzeigender Belichtungsmesser für Dauerlicht- und Blitzlichtmessungen mit großem Messumfang und hoher Genauigkeit.

- Licht- und Objektmessung (Messwinkel ca. 25°)
- Messumfang Blitzlicht (ISO 100/21°): f/1 bis f/90
- Korrekturwert: +/- 7,9
- Filmempfindlichkeiten: ISO 3,2 bis 8000 in 1/3 Stufen
- Messumfang Dauerlicht (ISO 100/21°): EV -2,5 bis 18
- Belichtungszeiten: 1/8000 s bis 60 min
- Blenden: f/1 bis f/90
- Batterie: 1,5V Mignon, Typ AA (im Lieferumfang)
- Abmessungen: 118 x 65 x 19 mm
- Mitgeliefertes Zubehör: Etui, Trageriemen, Batterie und Anleitung

Artikel Nr	EAN13	UVP €
900011	4012932124989	299,00

GOSEN BELICHTUNGSMESSER DIGISKY



Der kompakte DIGISKY ist sowohl für den Einsatz im Studio als auch für Outdoor ausgelegt und mit einem umschaltbaren Diffusor für plane und sphärische Messung ausgestattet. Er beherrscht die Licht- und Objektmessung für Blitz- und Dauerlicht und ermittelt daraus die fotografisch relevanten Belichtungswerte.

- Lichtmessung (plan/sphärisch 180° umschaltbar), Objektmessung 20°
- Messumfang Blitzlicht (ISO 100/21°): f/0,5 bis f/128
- Korrekturwert: +/- 5,0
- Filmempfindlichkeiten: ISO 3 bis 16000 in 1/3 Stufen
- Speicher: 1 Film und 3 Kameraprofile
- Beleuchtungsstärke: 0,5 bis 199900 Lux
- Messumfang Dauerlicht (ISO 100/21°): EV -2,5 bis 18,5
- Belichtungszeiten: 1/8000 s bis 30 min
- Blenden: f/0,5 bis f/128
- Akku: 3,7V 890mAh Li-Io-Akku (im Lieferumfang)
- Abmessungen: 139 x 60 x 16 mm
- Mitgeliefertes Zubehör: Etui, Trageriemen, Akku, Ladegerät, USB-Kabel, CD mit Anleitung

Artikel Nr	EAN13	UVP €
900016	4012932122145	429,00

POLARIS BELICHTUNGSMESSER



Leistungsstarker Belichtungsmesser mit Silicium-Fotodiode für professionelle Anwendungen. Geeignet für Dauer- und Blitzlicht bei Licht- oder Objektmessung. Das große LC-Display zeigt übersichtlich alle Einstellungen und Funktionen an. Zusätzliche Funktionen und Modi wie Mehrfachblitz, Belichtungskorrektur usw. können programmiert werden. Im Lieferumfang sind eine Gürteltasche und ein Umhängegurt enthalten.

- Messbereich: Dauerlicht EV1 bis EV 19,9; Blitzlicht: f 2 bis f 90,0
- Blendenbereich: F 0,5 bis F 90,9
- Verschlusszeiten: Dauerlicht: 60 s bis 1/8000 s
- Blitzlicht: 1 s bis 1/500 s
- Empfindlichkeitsbereich: ISO 3 bis ISO 8000
- Stromquelle: 1x 1,5V Mignon AA (nicht im Lieferumfang)
- Größe: ca. 119 x 63 x 22 mm
- Gewicht: ca. 94 g (ohne Batterie)
- Inklusive Etui

Artikel Nr	EAN13	UVP €
900950	4000461048692	249,00

POLARIS BELICHTUNGSMESSER DUAL 5



Leistungsstarker Belichtungsmesser mit Silicium-Fotodiode für professionelle Anwendungen. Geeignet für Dauer- und Blitzlicht bei Licht- oder Objektmessung. Spotmessung mit 5° Messwinkel einstellbar. Das große und beleuchtete LC-Display zeigt übersichtlich alle Einstellungen und Funktionen an. Zusätzliche Funktionen und Modi wie Mehrfachblitz, Belichtungskorrektur usw. können programmiert werden. Im Lieferumfang sind eine Gürteltasche, ein Umhängegurt und ein Diffusorschutz enthalten.

- Messbereich: Dauerlicht EV 1 bis EV 19,9; Blitzlicht: f 2 bis f 90,0
- Blendenbereich: f 0,5 bis f 90,9
- Verschlusszeiten: Dauerlicht: 60 s bis 1/8000 s
- Blitzlicht: 1 s bis 1/500 s
- Empfindlichkeitsbereich: ISO 3 bis ISO 8000
- Stromquelle: 1x 1,5V Mignon AA
- Größe: ca. 148 x 65 x 22 mm
- Gewicht: ca. 110 g (ohne Batterie)

Artikel Nr	EAN13	UVP €
900990	4000461048708	329,00

WEISSABGLEICHVORSATZ



Einfach vor das Objektiv halten und einen manuellen Weißabgleich durchführen. Zur Verwendung mit DSLR Kameras & Objektiven.

- Verhindert Farbstiche
- Natürliche Wiedergabe von Hauttönen
– ideal für die Portraitfotografie
- Inklusive Schutzhülle und Handschlaufe

Artikel Nr	EAN13	UVP €
372955	4000461065750	29,90

mit Weißabgleichfilter



ohne Weißabgleichfilter

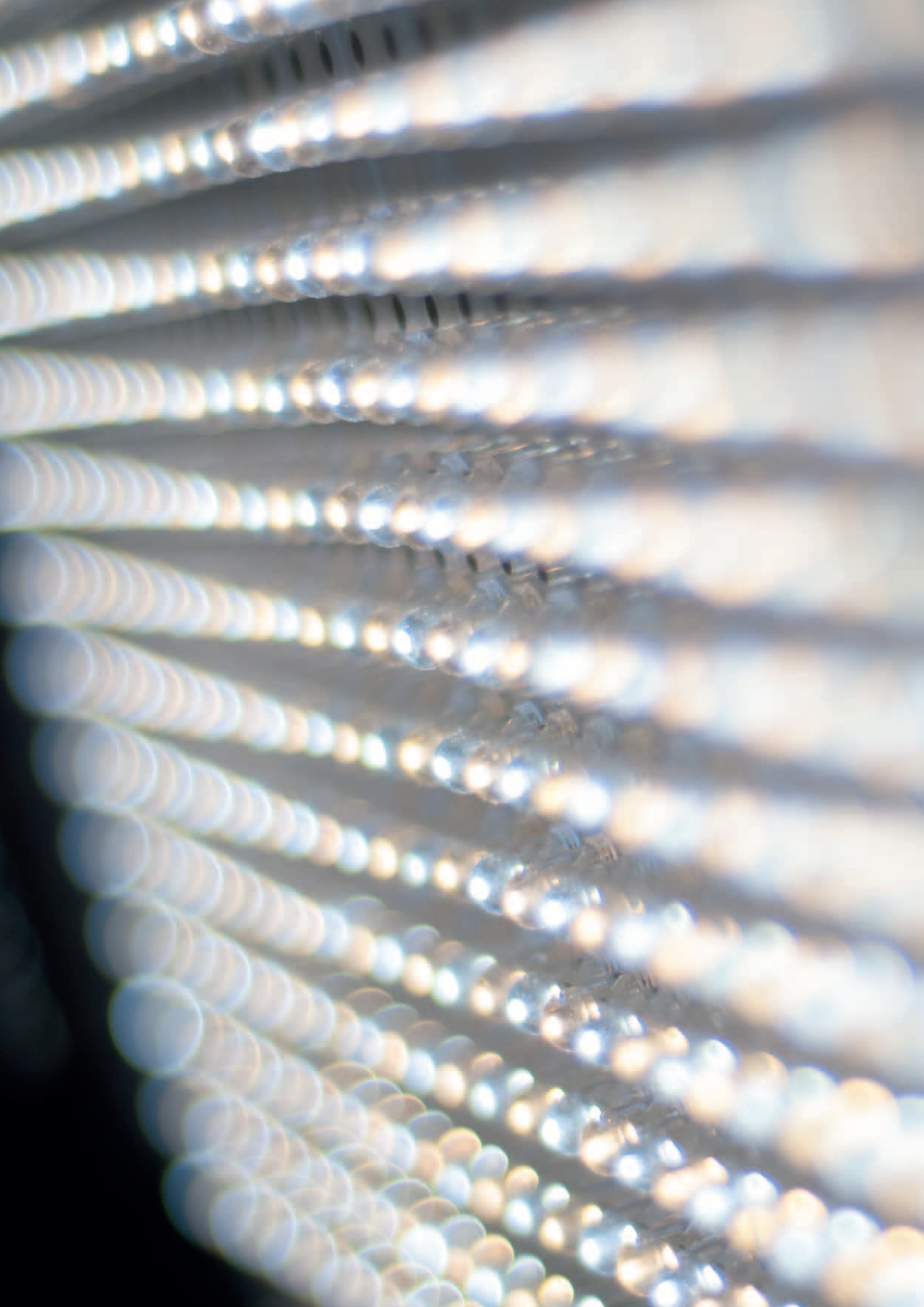

LED DAUERLICHT DLP-820



Das LED Dauerlicht DLP-820 bietet eine hohe Lichtintensität von max. 6.300 Lux und ist stufenlos dimmbar.

Damit kein Mischlicht entsteht, kann die Farbtemperatur von 3.000 K bis 7.000 K variiert werden. Betrieb mit Sony V Akkus (optional) oder mitgeliefertem Netzgerät. Farbneutraler Diffusorfilter im Lieferumfang für noch weiches Licht.

Besonders sinnvoll für Produkt- und Videoaufnahmen.

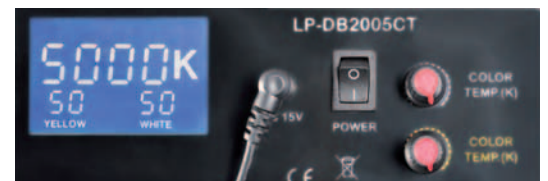

LED DAUERLICHT DLP-820 EINZELN

- Anzahl der LEDs: 820
- Ausgangsleistung: 52 W
- Betriebsspannung: DC-15V / 7 A
- Abmessungen: 455 x 240 x 64 mm
- Leuchtfläche: 422 x 220 mm
- Abschirmklappen mit silberner Beschichtung

Artikel Nr	EAN13	UVP €
373450	4000461070860	330,00

LED DAUERLICHT DLP-820 SET

- 2x LED Dauerlicht DLP-820
- 2x Netzteil AC 110 - 240 V / DC 15V / 7 A
- 2x Diffusorfilter
- 2x Leuchtenstativ LS-24 (oder ähnlich)
- 1x Tragetasche

Artikel Nr	EAN13	UVP €
373455	4000461074943	699,00

STUDIO RINGLEUCHTE SL-45 75 W



Machen Sie etwas Besonderes aus Ihren Aufnahmen – mit einer besonderen Beleuchtung. Die Ringleuchte ist vielseitig einsetzbar:

- Für Portraits und Produktaufnahmen
- Frontal um das Objektiv angeordnet für nahezu schattenfreie Ausleuchtung mit ringförmigem Reflex im Auge
- Seitlich für plastische Ausleuchtung
- Als Haupt- oder Aufhelllicht

Technische Daten:

- Beleuchtungsstärke: 290 - 860 Lux/1 m stufenlos regelbar
- Farbtemperatur 5300K (+/- 200K)
- Durchmesser 48cm
- 75W Lampe, gesteckt und einfach wechselbar
- Energiequelle: AC 220-240V/50Hz
- Stabiles Aluminium Gehäuse
- Halterung mit Neigefunktion für Leuchtenstative
- Inklusive Netzadapter, Transporttasche und Diffusorbezug für noch weiches Licht
- Gewicht: ca. 1240 g

Artikel Nr	EAN13	UVP €
373460	4000461078033	169,00

DIGI DAUERLICHT 5500K



Produktaufnahmen optimal in Szene setzen – das gelingt Ihnen nur mit einer geeigneten Beleuchtung. Durch die Farbtemperatur sind praktisch keine Farbkorrekturen notwendig. Die silbernen Metallreflektoren sorgen für eine hohe Lichtausbeute. Damit eignet sich das Dauerlicht auch für Videoaufnahmen. Durch den Einsatz von energiesparender Kaltlichtlampe wird wenig Wärme entwickelt.

DIGI DAUERLICHT 5500K EINZELN

- Leistung: 1x 24 Watt / 4x 24 Watt
- Farbtemperatur: ca. 5500 K (entspricht Tageslicht)
- Inklusive 1x Diffusorüberzug für weiches Licht
- Lichtintensität ca. 400 Lux / 1 m

Artikel	Artikel Nr	EAN13	UVP €
1x 24 W	373415	4000461040788	79,00
4x 24 W	373416	4000461040795	149,00



1x 24 W

DIGI DAUERLICHT 5500K SETS

- 2x Digi Dauerlicht mit je 1x 24 W / 4x 24 W
- 2x Diffusorüberzug
- 2x Leuchtenstativ 230 cm

Artikel	Artikel Nr	EAN13	UVP €
1x 24 W	373425	4000461040863	199,00
4x 24 W	373426	4000461040870	299,00



4x 24 W

DAUERLICHT KITS 70W / 135W



Ideal für Produkt- & Videoaufnahmen. Der große Durchmesser der Oktagon Softbox ermöglicht das Fotografieren auch von größeren Objekten. Portraits wirken natürlicher durch besonders weiches Licht. Das geringe Packmaß in der Tragetasche erlaubt einen mobilen Einsatz.

- Winkel der Halterung lässt sich stufenlos neigen, passt auf alle Lampenstative
- Oktagon Softbox Schirm mit Fassung und Frontdiffusor auch einzeln erhältlich

DAUERLICHT KITS 70W / 135W

- 2x Oktagon Softbox ø 90 cm inkl. Fassung E27 und abnehmbaren Frontdiffusor in weiß
- 2x Energiesparlampe E27, 220 - 240 V, 70 W oder 135 W
- 2x Leuchtenstativ, max. Höhe 240 cm
- 1x Tasche

Artikel	Artikel Nr	EAN13	UVP €
Kit 70 W	373431	4000461062124	299,00
Kit 135 W	373432	4000461062131	399,00
Schirm	372615	4000461062162	99,00

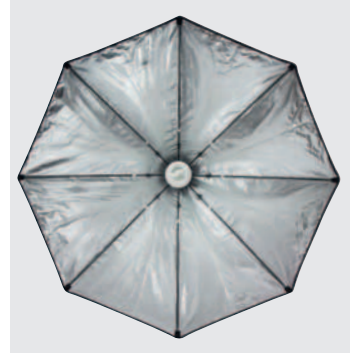

ERSATZ-ENERGIESPARLAMPE E27 220 - 240 V

- 5.400 K Farbtemperatur
- Energie-Effizienzklasse A
- E27 Fassung
- 70 W = 1.400 Lux/1m, 135 W = 2.000 Lux/1m

Artikel	Artikel Nr	EAN13	UVP €
70 W	373435	4000461062148	39,90
135 W	373436	4000461062155	89,90



DAUERLICHT 7x 32 W



Mit dem Dauerlicht 7x 32 W Lampen ist Ihr Studio bestens ausgerüstet. Ideal für Produkt- & Videoaufnahmen auch in größeren Räumen. Die enorme Lichtleistung lässt sich in 2 Stufen einstellen. Portraits wirken natürlicher durch besonders weiches Licht und einen runden Lichtreflex im Auge. Die Lampen sind getrennt schaltbar: 3x, 4x oder 7x. Das Dauerlicht gibt es einzeln (inklusive Energiesparlampen) oder im Kit.

DAUERLICHT KIT 7 x 32 W (2x LICHT, 2x STATIV)

- 2x Dauerlichter AC 200 - 240V, 50 Hz, 5.500 K (Tageslicht), E27 Fassung, 3.000 Lux/1m (7 Lampen)
- 2x Oktagon Softbox ø 85 cm mit Diffusorüberzug
- 2x Leuchtenstativ, max. Höhe 240 cm
- 14x Energiesparlampen, 32W/230V, E27 Fassung

Artikel	Artikel Nr	EAN13	UVP €
Kit 7x 32 W	373440	4000461062186	499,00
Einzeln	373441	4000461062193	229,00



ERSATZ-ENERGIESPARLAMPE 32W / 230V E27

- 5.500 K Farbtemperatur
- Energie Effizienzklasse A
- E27 Fassung
- 230 V 50 Hz

Artikel	Artikel Nr	EAN13	UVP €
32 W	373445	4000461062476	22,90



LEUCHTENSTATIVE

Sämtliche Lampenstative sind mit einem Spigot und Gewinde ausgestattet – einem genormten Anschluss, der das Anbringen von Studioblitzgeräten und Leuchten auch anderer Hersteller ermöglicht. Eine Luftdämpfung (modellabhängig) verhindert das unsanfte Herabfallen der aufgesetzten Blitze.



LEUCHTENSTATIVE



Leuchtenstativ LS-2000

- 2 Auszüge
- Spigot und 1/4" Gewinde
- Packmaß: 72 cm

Artikel Nr	372415
EAN13	4000461023569
UVP €	35,00



Leuchtenstativ LS-24

- 3 Auszüge
- Spigot und 1/4" Gewinde
- Packmaß: 70 cm

schwarz	
Artikel Nr	372410
EAN13	4000461070341
UVP €	49,00



silber	
Artikel Nr	372414
EAN13	4000461058127
UVP €	49,00



Leuchtenstativ Air Save L-3050

- Luftgefedert
- 3 Auszüge
- Spigot & 1/4" Gewinde
- Packmaß: 83 cm

Artikel Nr	372411
EAN13	4000461043222
UVP €	69,00

 79 cm

 197 cm

 940 g

 78 cm

 236 cm

 890 g

 88 cm

 285 cm

 1010 g

GEWINDEZAPFEN



A M-Gewindezapfen silber

Der lange Gewindezapfen mit 2 Aus-sengewinden (¼" und ⅜") verbindet Studioblitz mit Leuchtenstativen/ Wandmontagen.

Artikel Nr	373600
EAN13	4000461027178
UVP €	9,90

B M-Gewindezapfen silber

Der kurze Gewindezapfen mit 2 Aus-sengewinden (¼" und ⅜") verbindet Studioblitz mit Leuchtenstativen/ Wandmontagen.

Artikel Nr	373605
EAN13	4000461027185
UVP €	9,90

C FM-Gewindezapfen silber

Besitzt 1 Aussen- (¼") und 1 Innen-gewinde (¼"). Damit kann man z.B. Studioblitz auf normalen Stativen befestigen.

Artikel Nr	373610
EAN13	4000461027192
UVP €	9,90

LEUCHTENSTATIVE



Leuchtenstativ L-1000B

- Mit und ohne Verlängerungssäule verwendbar
- Verlängerungssäule mit 2 Auszügen
- Spigot, ¼" und ⅜"
- Spigot austauschbar
- Packmaß: 42 cm

Artikel Nr	372389
EAN13	4000461048395
UVP €	69,00

12 cm

74 cm

1630 g



Leuchtenstativ Air Save L-2600

- Luftgedämpft
- Spigot und ¼" Gewinde
- 3 Auszüge
- Packmaß: 73 cm

Artikel Nr	372416
EAN13	4000461046001
UVP €	89,90

80 cm

258 cm

1360 g



Leuchtenstativ Air Save L-2900

- Mit 2 luftgefederten Auszügen
- ¼" und ⅜" Gewinde
- Spigot: abnehmbar; auch seitlich einsetzbar
- Packmaß: 105 cm

Artikel Nr	372400
EAN13	4000461043215
UVP €	99,90

107 cm

290 cm

2100 g



Leuchtenstativ Air Save L-3900

- Mit 3 luftgefederten Auszügen
- ¼" und ⅜" Gewinde
- Spigot abnehmbar; auch seitlich einsetzbar
- Packmaß: 116 cm

Artikel Nr	372419
EAN13	4000461046018
UVP €	129,00

122 cm

394 cm

2300 g

HINTERGRUNDSTAND LRB 8-200



Hintergrundstand LRB 8-200cm

Flexibler Reflektorhalter für Reflektoren bis zu \varnothing 2m.

- Mit Anschlussmöglichkeiten aller gängigen Studioleuchten
- Klemmhalterung für Faltreflektoren
- Stativsäule kann entfernt werden und gegen Spigot mit $\frac{1}{4}$ " und $\frac{3}{8}$ " Gewinde ausgetauscht werden

	88 cm
	200 cm
	1900 g

Artikel Nr	EAN13	UVP €
373146	4000461048401	69,00

LEUCHTENSTATIV LSB-1



Leuchtenstativ LSB-1 mit Ausleger

Luftgefedertes Leuchtenstativ mit Ausleger und Gegengewicht. Ideal geeignet für Kopflichter und Beleuchtung aus schwierigen Positionen. Bestückbar mit bis zu zwei Blitzköpfen.

- Wechselbarer Spigot und $\frac{1}{4}$ " Gewinde
- Ausleger mit 2 Auszügen, Länge: 91 - 213 cm
- Schwarz

	111 cm
	173 cm
	3200 g

Artikel Nr	EAN13	UVP €
372423	4000461014598	159,00

ZUBEHÖR



Universal Verlängerungssäule 2-teilig

Die 2-teilige Universal Verlängerungssäule in Verbindung mit der Super-Klemme lässt sich an allen Lampenstativen oder Hintergrundgestellen befestigen. Die Verlängerungssäule kann z.B. auch als Zwischenstück zur Verlängerung von Leuchtenstativen genutzt werden.

- Länge: min. 35 cm, max. 56 cm
- $\frac{1}{4}$ " und $\frac{3}{8}$ " Gewinde

Artikel Nr	372365
EAN13	4000461062001
UVP €	29,90



Superklemme

Diese Klemme lässt sich an allen Lampenstativen, Stativen und Hintergrundgestellen befestigen. Durch das Eigengewicht wird ein stabiler Halt gewährleistet. Somit lassen sich Blitzgeräte in allen möglichen Positionen anbringen.

- Inklusive Spigot
- Gewicht: 550 g

Artikel Nr	325000
EAN13	4000461023286
UVP €	39,00

LEUCHTENSTATIV LSB-3



Leuchtenstativ LSB-3 mit Ausleger und Sandsack

Leuchtenstativ mit 2 Auszügen, Ausleger, Gegengewicht und Sandsack. Der Ausleger ist luftgefedert und vereinfacht das Handling. Ideal geeignet für Kopfflichter und Beleuchtung aus schwierigen Positionen.

- ¼" und ⅜" Anschlüsse und Spigot
- Gewichtssack kann unterwegs beliebig befüllt werden (mit Sand/Steinen etc.)
- Ausleger mit 1 Auszug, Länge: 76 - 140 cm
- Silber

	111 cm
	173 cm
	3200 g

Artikel Nr	EAN13	UVP €
372425	4000461026966	99,00

FD-LEUCHTENSTATIV



FD-Leuchtenstativ mit Ausleger

Massives Studioleuchtenstativ mit 2 Auszügen, abnehmbaren Gewichten und Rollen. Einfache und leichte Handhabung dank Stoßdämpfer.

- Spigot
- Auslegerlänge: 230 cm
- Schwarz/silber

	150 cm
	310 cm
	25 kg

Artikel Nr	EAN13	UVP €
372422	4000461048388	459,00

ZUBEHÖR



Wandhalterung für Studioblitze

Geeignet zur Befestigung von Studioblitzen an der Wand. Die Halterung mit einem Auszug lässt sich in jede Richtung schwenken. Der verstellbare Neigungswinkel bietet zusätzliche Flexibilität. Die Kombination mit Studioblitz und Softbox bis zu einer Größe von 60 x 60 cm ist möglich.

- Länge: min. 69 cm, max. 118 cm
- Gewicht: ca. 2,28 kg
- Belastbarkeit: bis 6 kg

Artikel Nr	372199
EAN13	4000461025624
UVP €	89,00



Stativwagen Dolly PT-50

Ermöglicht ein leichtes Verschieben des Leuchtenstatives durch Rollen.

- Höhe: 12,5 cm
- Kunststoffräder
- Räder einzeln feststellbar

Artikel Nr	372360
EAN13	4000461018398
UVP €	89,00

DECKENSCHIENEN SYSTEM

Stellen Sie sich ihr Deckenschienen-System so zusammen wie Sie es benötigen. Wir bieten dazu die passenden Einzelteile. Umbau und Nachrüstung sind somit kein Problem mehr.

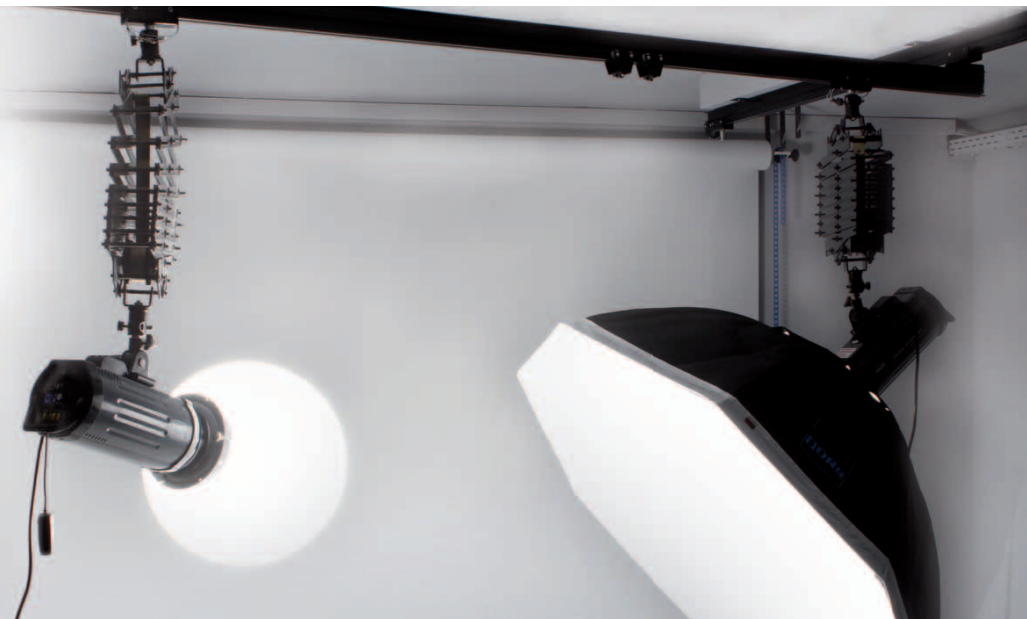

DECKENSCHIENE EINZELN



- Länge: 3 m
- Belastbarkeit: max. 5 kg
- Zur Montage an der Decke benötigen Sie das Montage-Set
- Inhalt:
1x Schiene (ohne Zubehör)

Artikel Nr	EAN13	UVP €
373160	4000461042072	69,90

MONTAGE-SET FÜR DECKENSCHIENE

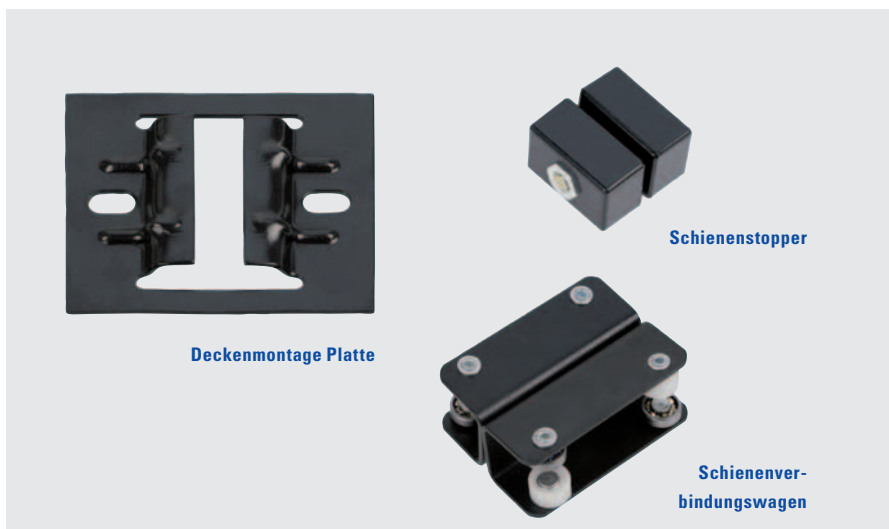

Deckenmontage Platte



Schiensstopper

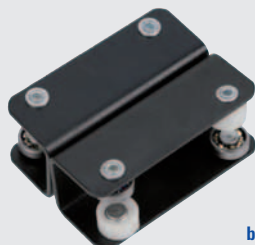

Schiensverbindungswagen

Zur Montage der Deckenschiene wird dieses Montage-Set benötigt.

- Inhalt:
3x Deckenmontage-Platten,
4x Schiensstopper,
1x Schiensverbindungswagen

Artikel Nr	EAN13	UVP €
373158	4000461055522	29,90

SCHERE INKLUSIVE ZUBEHÖR FÜR DECKENSCHIENE



Schere



Scherenwagen

Kabelwagen

Sicherungsseil

Gewindezapfen M

Die Schere ist die praktische Erweiterung zum Deckenschienensystem. Die Befestigung von Studioblitzen geht leicht und schnell. Die Auzugslänge beträgt 44 - 220 cm.

- Inhalt:
1x Schere,
1x Scherenwagen,
2x Kabelwagen,
1x Sicherungsseil,
1x Gewindezapfen M (¼" und ⅜"),
sowie Kabelbinder

Artikel	Artikel Nr	EAN13	UVP €
Scheren-Set	373165	4000461042089	169,00

MOTOR-ROLLENAUFHÄNGER B-4WE FÜR 4 ROLLEN



Mit der motorischen Rollenaufhängung lassen sich bis zu 4 Papierrollen per Knopfdruck auf- und abrollen. Geeignet für die Decken- und Wandmontage.

- Passend für alle Hintergründe bis max. 2,75 m Breite mit Pappkern ca. 4,5 bis 6 cm Durchmesser
- Motor mit Netzbetrieb Spannung: AC220V
- 3-Kanal Funkfernbedienung mit Frequenz 433 MHz zur Steuerung aller Funktionen, Reichweite ca. 15 m
- Steuerung von bis zu 3 Hintergrundsystemen mit jeweils bis zu 4 Hintergründen möglich

- Inhalt:
4 elektrische Motoren, Deckenmontage für 4 Papierrollen, Expander-Set zur Verbindung des Pappkerns (der Papierrolle) mit der Deckenmontage, Fernbedienung

Artikel	Artikel Nr	EAN13	UVP €
Motor-Aufhängung	373129	4000461060502	249,00

MECHANISCHE ROLLENAUFHÄNGUNG

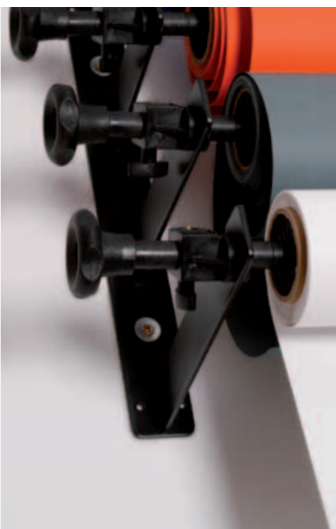

Mithilfe einer Kette lassen sich 3 bzw. 4 Studiohintergründe bequem auf- und abrollen. Geeignet für die Decken- und Wandmontage.

- Passend für alle Hintergründe bis max. 2,75 m Breite
- Zur leichteren Bedienbarkeit empfehlen wir den versetzten Aufbau (1 bzw. 2 Ketten pro Seite)

- Inhalt:
Deckenmontage für 3 bzw. 4 Papierrollen, Expander-Set zur Verbindung des Pappkerns (der Papierrolle) mit der Deckenmontage

Artikel	Artikel Nr	EAN13	UVP €
Aufhängung 3 Rollen	373127	4000461025099	149,00
Aufhängung 4 Rollen	373128	4000461036378	159,00

MOBILE HINTERGRUNDGESTELLE

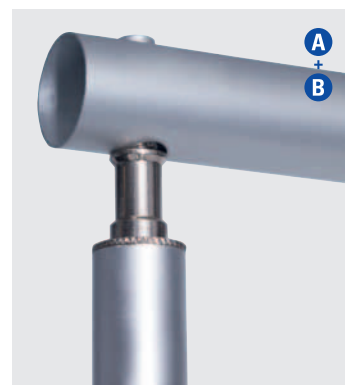

A Hintergrundgestell B1313

- Höhe min/max: 1,28 - 3,9 m
- Breite: bis 4,20 m (in 3 Stufen)
- Tubus-ø: 25 - 35 mm
- Inklusive Transporttasche

Artikel Nr	373130
EAN13	4000461023262
UVP €	229,00

B Hintergrundgestell B808

- Höhe min/max: 0,77 - 2,4 m
- Breite: bis 2,52 m (in 2 Stufen)
- Tubus-ø: 16 - 25 mm
- Inklusive Transporttasche

Artikel Nr	373140
EAN13	4000461023279
UVP €	149,00

C Hintergrundgestell B8210 E2

- Höhe min/max: 0,95 - 2,7 m
- Breite: 1,10 - 3,00 m
- Mit 2 Mittelstangen, variabel einsetzbar
- Inklusive Transporttasche

Artikel Nr	373145
EAN13	4000461043079
UVP €	229,00

 128 cm

 390 cm

 77 cm

 240 cm

 95 cm

 270 cm

MOBILES HINTERGRUND SET



D Mobiles Hintergrund Set

- Lässt sich zwischen Boden und Decke klemmen
- Höhe min/max: 1,2 - 4,3 m, stufenlos
- Breite: 2,0 - 4,0 m; in 3 Stufen verstellbar
- Inklusive Transporttasche

Artikel Nr	373150
EAN13	4000461027260
UVP €	299,00

 120 cm

 430 cm

PAPIERHINTERGRÜNDE



Farbe	Größe	Artikel Nr	EAN13	UVP €
superschwarz	1,35 x 11 m	374033	4000461043918	59,90
superschwarz	2,72 x 11 m	374004	4000461036002	89,90
superschwarz	3,60 x 30 m	374043	4000461053597	299,00
dunkelgrau	1,35 x 11 m	374034	4000461043925	59,90
dunkelgrau	2,72 x 11 m	374006	4000461036026	89,90
smoke grey	2,72 x 11 m	374041	4000461053573	89,90
storm grey	2,72 x 11 m	374020	4000461049361	89,90
hellgrau	1,35 x 11 m	374035	4000461043932	59,90
hellgrau	2,72 x 11 m	374009	4000461036057	89,90
studiograu	2,72 x 11 m	374003	4000461035999	89,90
marineblau	1,35 x 11 m	374037	4000461043956	59,90
marineblau	2,72 x 11 m	374012	4000461043802	89,90
studioblau	2,72 x 11 m	374008	4000461036040	89,90
blau	1,35 x 11 m	374036	4000461043949	59,90
blau	2,72 x 11 m	374013	4000461043819	89,90
grün	2,72 x 11 m	374014	4000461043826	89,90
studiogrün	2,72 x 11 m	374007	4000461036033	89,90
elfenbein	1,35 x 11 m	374032	4000461043901	59,90
elfenbein	2,72 x 11 m	374011	4000461043796	89,90
purple	2,72 x 11 m	374022	4000461049385	89,90
purpurrot	1,35 x 11 m	374038	4000461043963	59,90
purpurrot	2,72 x 11 m	374017	4000461043857	89,90
edelrot	2,72 x 11 m	374002	4000461035982	89,90
kakao	2,72 x 11 m	374018	4000461043864	89,90
mokka	2,72 x 11 m	374019	4000461043871	89,90
weiß	1,35 x 11 m	374031	4000461043895	59,90
weiß	2,72 x 11 m	374010	4000461043789	89,90
orchid	2,72 x 11 m	374021	4000461049378	89,90
rosa	1,35 x 11 m	374039	4000461043970	59,90
rosa	2,72 x 11 m	374016	4000461043840	89,90
tulip	2,72 x 11 m	374023	4000461049392	89,90
orange	2,72 x 11 m	374005	4000461036019	89,90
gelb	2,72 x 11 m	374015	4000461043833	89,90
superweiß	1,35 x 11 m	374030	4000461043888	59,90
superweiß	2,72 x 11 m	374001	4000461035975	89,90
superweiß	3,60 x 30 m	374042	4000461053580	279,00

- Hochwertige Studio-Papierhintergründe
- In 3 Größen erhältlich (nicht für alle Farben gültig)
- Made in USA

STOFF-STUDIOHINTERGRÜNDE BATIK / UNI

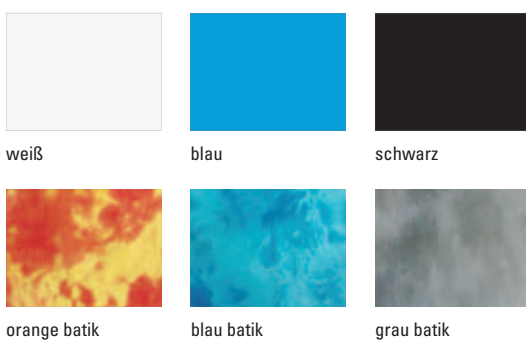

Farbe	Größe	Artikel Nr	EAN13	UVP €
weiß, uni	2,4 x 2,9 m	373070	4000461024122	99,00
weiß, uni	2,7 x 7,0 m	373080	4000461024184	199,00
blau, uni	2,4 x 2,9 m	373071	4000461024139	99,00
blau, uni	2,7 x 7,0 m	373081	4000461024191	199,00
schwarz, uni	2,4 x 2,9 m	373072	4000461024146	99,00
schwarz, uni	2,7 x 7,0 m	373082	4000461024207	199,00
orange, batik	2,4 x 2,9 m	373075	4000461024153	99,00
orange, batik	2,7 x 7,0 m	373085	4000461024214	199,00
blau, batik	2,4 x 2,9 m	373076	4000461024160	99,00
blau, batik	2,7 x 7,0 m	373086	4000461024221	199,00
grau, batik	2,4 x 2,9 m	373077	4000461024177	99,00
grau, batik	2,7 x 7,0 m	373087	4000461024238	199,00

- Material: 100% Baumwolle
- Grammatik: 120g/m²
- Garnfeinheit: 40 tex
- Waschbar bei 30°C

GERAHMTE STOFFHINTERGRÜNDE

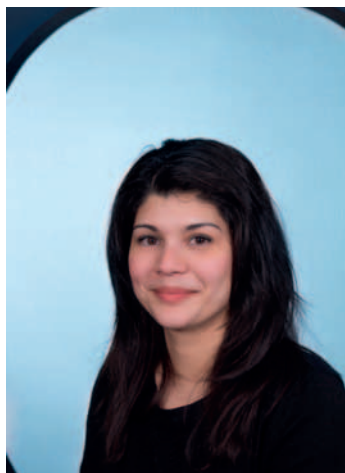

- Material: 100% Baumwolle
- Grammatik: 120g/m²
- Garnfeinheit: 40 tex
- Waschbar bei 30°C

Farbe	Größe	Artikel Nr	EAN13	UVP €
hellgrau	0,92 x 1,22 m	373103	4000461018053	99,00
hellblau	0,92 x 1,22 m	373105	4000461018060	99,00
dunkelblau	1,58 x 1,93 m	373109	4000461018077	149,00
gold/braun	1,58 x 1,93 m	373119	4000461018084	149,00

STUDIOBÖDEN



Aged Oak



Weathered Wood



Worn Planks



Grunge Brick



Industrial Grunge



Grass Sports Field

Die sehr authentischen Studioböden erweitern das Einsatzgebiet in der Studiofotografie enorm. Mit dicker, rutschfester Gummierung an der Unterseite und angenehm weicher Oberfläche. Die 6 verschiedenen Designs lassen sich als Boden und als Hintergrund verwenden.

- Studioböden lassen sich einfach zusammenrollen
- Material: 100% Polyester (3 mm dick)
- Größe: 2,4 x 2,4 m
- Gewicht: ca. 10 kg

Modell	Artikel Nr	EAN13	UVP €
Aged Oak	374100	4000461066184	525,00
Weathered Wood	374101	4000461066191	525,00
Worn Planks	374102	4000461066207	525,00
Grunge Brick	374103	4000461066214	525,00
Industrial Grunge	374104	4000461066221	525,00
Grass Sports Field	374105	4000461066238	525,00

AUFNAHMETISCH FST-3 LED



Perfekte Ausleuchtung für die Produkt- und Foodfotografie. Das Licht kommt von LED Flächenleuchten aus 5 Richtungen und sorgt so für eine völlig schattenfreie Ausleuchtung. Für eine plastischere Darstellung sind Schatten manchmal von Vorteil. Dazu lassen sich einzelne Leuchten ausschalten. Alle 5 Leuchten sind dimmbar und getrennt voneinander einsetzbar. Die obere Flächenleuchte ist verschieb- und schwenkbar. Die seitlichen Leuchten sind schwenkbar, drehbar und in der Höhe verstellbar. Sie können auch vom Leuchttisch getrennt auf einem Leuchtenstativ verwendet werden. Für die seitlichen Flächenleuchten sind je eine Diffusorfolie und eine Gelb-/Orange-Folie enthalten.

- Größe (B x T x H): ca. 122 x 96 x 145 cm
- Größe der Auflage: ca. 88 x 162 cm
- Nutzbare Auflagefläche (B x T): ca. 88 x 80 cm
- Nutzbare Aufnahmehöhe: ca. 59 cm
- Gewicht (nur Tisch): 10,6 kg
- Gesamtgewicht (Tisch und Beleuchtung): ca. 30 kg

Artikel Nr	EAN13	UVP €
373403	4000461075407	2.199,00



Technische Daten	Untere Leuchte	Hintere Leuchte	Obere Leuchte	Seitliche Leuchten (2x)
Leistung:	45 W	30 W	40 W	18 W
Lichtintensität mit Diffusor in Lux				
bei 0,3 m:	3600	3200	3900	3400 (1m) ohne Vorsatz
bei 0,5 m:	2300	1900	2100	2500 (1m) mit Diffusor
bei 1 m:	900	700	700	2100 (1m) mit Farbfolie
Frequenz:	300 KHz	300 KHz	300 KHz	300 KHz
LEDs:	6 LED Streifen à 7,5 W	4 LED Streifen à 7,5 W	4 LED Streifen à 10 W	300 LED à 0,06 W (LED ø 5 mm)
Farbtemperatur:	5600 K	5600 K	5600 K	5600 K
Stufenlose Leistungsregelung:	20 - 100%	20 - 100%	20 - 100%	20 - 100% Netzteil
Netzteil:	DC 24V 2A x2	DC 24V 2A x2	DC 24V 2A x1	DC 24V 2A x1
Abmessungen:	73 x 76 x 6 cm	73 x 58 x 5 cm	73 x 50 x 5 cm	40 x 40 x 3 cm
Gewicht:	ca. 6,5 kg	ca. 5 kg	ca. 5 kg	ca. 1,3 kg
Sonstiges:	Verschiebbar auf Haltestreben		Schwenk- und verschiebbar	Drehbar, schwenkbar, in der Höhe variabel, kann auf Lampenstativ extern verwendet werden

AUFNAHMETISCH FST-4 OHNE BELEUCHTUNG

Baugleich mit FST-3 LED allerdings ohne Beleuchtung. Montieren Sie Ihre eigenen Lichter an den Aufnahmetisch.

Artikel Nr	EAN13	UVP €
373399	4000461036880	499,00

AUFNAHMETISCH FST-10



Aufnahmetisch FST-10

Optimal für Produktfotos ohne störenden Hintergrund.

- Größe (B x T x H): 63 x 66 x 55 cm
- Auflagefläche (B x T): 60 x 35 cm
- Gewicht: 1,99 kg
- Lieferung erfolgt inklusive Nylon Tragetasche

Artikel Nr	EAN13	UVP €
373410	4000461073908	99,00

AUFNAHMETISCH FST-2



Aufnahmetisch FST-2

Optimal für Produktfotos ohne störenden Hintergrund.

- Größe (B x T x H): 106 x 60 x 53 cm
- Auflagefläche (B x T): 61 x 106 cm
- Gewicht: 5,5 kg
- Inklusive Tasche

Artikel Nr	EAN13	UVP €
373402	4000461025037	149,00

SCHWANENHALS



Superflexibel, in jede Richtung biegsam. Blitzschuh und ¼" Stativgewinde. Standfuß mit ¼" Gewinde.

Artikel Nr	373405
EAN13	4000461022876
UVP €	19,90

SCHWANENHALS MIT ZWINGE



Superflexibel, in jede Richtung biegsam. ¼" Stativgewinde. Dank Zwinge lässt sich der Schwanenhals an Flächen, Rahmen und Stangen befestigen.

Artikel Nr	373406
EAN13	4000461027161
UVP €	29,90

AUFNAHMEBOX LFPBF 40 / 45 / 60



Aufnahmebox LFPBF 40x 40 cm / 45 x 45 cm / 60 x 60 cm

Zusammenfaltbare Aufnahmebox. Ideal zum Erstellen von perfekten Produktfotos – auch für unterwegs oder bei engen Platzverhältnissen. Diese Box kann schnell aufgebaut und nach Gebrauch im mitgelieferten Etui verstaut werden.

Größen:

- 40 x 40 cm: Blauer Unter- und Hintergrund im Lieferumfang
- 45 x 45 cm: Schwarzer und weißer Unter- und Hintergrund im Lieferumfang
- 60 x 60 cm: Schwarzer und weißer Unter- und Hintergrund im Lieferumfang
- Diffuse Seitenteile und Oberseite (zum Durchleuchten für weiches, diffuses und gleichmäßiges Licht mit neutralem Farbcharakter)

Größe	Artikel Nr	EAN13	UVP €
40 x 40 cm	373384	4000461031380	59,00
45 x 45 cm	373390	4000461027048	69,00
60 x 60 cm	373383	4000461040979	69,00

AUFNAHMEBOX FALTBAR

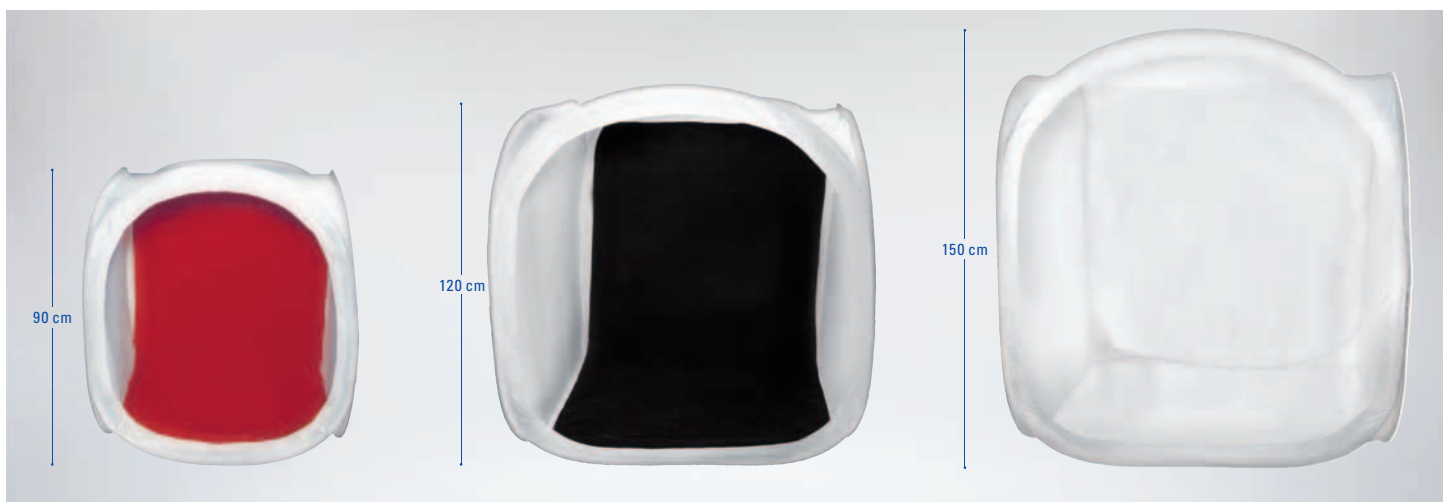

Die faltbaren Aufnahmeboxen zeichnen sich durch ein geringes Transport- und Packmaß aus. Sie verfügen über eine diffuse Stoffbespannung – ideal für die Beleuchtung von außen mit Systemblitzgeräten oder Dauerlichtsystemen. Durch die hervorragende Lichtverteilung sind die Aufnahmeboxen optimal für Produktfotografie.

- Lieferung jeweils mit 4 Wechselhintergründen in weiß, schwarz, rot und blau

Aufnahmebox faltbar 90 x 90 cm

- Größe gefaltet: ca. ø 40 cm
- Größe aufgebaut: ca. 90 x 90 cm
- Transportgewicht: ca. 1,86 kg

Artikel Nr	373392
EAN13	4000461059919
UVP €	79,00

Aufnahmebox faltbar 120 x 120 cm

- Größe gefaltet: ca. ø 54 cm
- Größe aufgebaut: ca. 120 x 120 cm
- Transportgewicht: ca. 2,94 kg

Artikel Nr	373394
EAN13	4000461059926
UVP €	109,00

Aufnahmebox faltbar 150 x 150 cm

- Größe gefaltet: ca. ø 65 cm
- Größe aufgebaut: ca. 150 x 150 cm
- Transportgewicht: ca. 5,5 kg

Artikel Nr	373395
EAN13	4000461059933
UVP €	159,00



VIDEO WORKSHOP

Mehr über die DÖRR Lichtzelte sehen Sie in unserem Video-Workshop.

TASCHEN FÜR STUDIOAUSRÜSTUNG



Studiotasche Small

- Innenmaße (B x T x H): 70 x 18 x 23 cm
- Tragegriff
- Tragriemen
- Klett-Inneneinteilung

Artikel Nr	EAN13	UVP €
371168	4000461074233	59,00



Studio Trolley Small

- Innenmaße (B x T x H): 77 x 20 x 18 cm
- 2x Tragegriff
- Gepolsterter Tragegurt
- Klett-Inneneinteilung
- Netz-Innentasche
- Laufrollen

Artikel Nr	EAN13	UVP €
373546	4000461042874	119,00



Studio Trolley Medium

- Innenmaße (B x T x H): 92 x 26 x 27 cm
- Seitentasche (B x T x H): 94 x 4 x 20 cm
- 2x Tragegriff
- Ausziehbarer Trolleygriff
- Tragegurt
- Laufrollen

Artikel Nr	EAN13	UVP €
371258	4000461055607	149,00



Studio Trolley Large

- Innenmaße (B x T x H): 100 x 31 x 22 cm
- Sehr stabile Bauweise mit verstärkten stoßfesten Ecken
- 2x Tragegriff
- Laufrollen
- Klett-Inneneinteilung
- Netz-Innentasche
- Außen-Sichtfach für Visitenkarte

Artikel Nr	EAN13	UVP €
372260	4000461046520	199,00



Tasche für Leuchtenstative

- Innenmaße (B x T x H): 114 x 25 x 15 cm
- Tragegriff und Seitentasche
- Verstärkter Taschenboden

Artikel Nr	EAN13	UVP €
372310	4000461015403	69,00

ERSATZ- UND VERSCHLEISSTEILE

i Fragen Sie nach den Ersatz- und Verschleissteilen beim Fotofachhandel.

ERSATZ & VERSCHLEISSTEILE FÜR DMF-480

	Artikel Nr	EAN13	UVP €
Blitzröhre für Studioblitz DMF-480	371322	4000461076732	80,00

DE / DPS ERSATZ- & VERSCHLEISSTEILE FÜR DE & DPS

	Artikel Nr	EAN13	UVP €
Blitzröhre für DE250 gesteckt	372932	4000461040689	49,90
Blitzröhre für DE250 geschraubt	372902	4000461014703	45,00
Blitzröhre für DE300 gesteckt	372933	4000461040825	67,50
Blitzröhre für DE500 gesteckt	372935	4000461042171	69,90
Blitzröhre für DE500 geschraubt	372905	4000461014710	60,00
Blitzröhre für DE600/DE900/DPS601/DPS901 gesteckt	372936	4000461040696	90,00
Blitzröhre für DE200	372903	4000461036651	49,90
Blitzröhre für DE300B geschraubt	372908	4000461017254	66,00
Blitzröhre für DE300 C	372904	4000461036668	49,90
Einstellbirne E27 150W für DE/DPS	372910	4000461015380	19,90
Einstellbirne E27 250W für DE/DPS	372915	4000461017278	24,90
Einstellbirne 60W für DE200/DE300	372906	4008321035592	6,00
Halogen Einstellbirne 60W für DE200/DE300	372917	4000461036644	19,90
Blitzröhre für DE600B/900B geschraubt	372909	4000461017261	90,00
Blitzröhre für DPS Touch 300	371310	4000461056413	89,90
Blitzröhre für DPS Touch 600	371311	4000461056420	119,90
Einstellbirne für DPS Touch	371312	4000461056437	19,90
Blitzröhre für DS100M/Prolux 120 gelötet	372907	4000461017247	30,00

DS ERSATZ- & VERSCHLEISSTEILE FÜR DS & BASIC

	Artikel Nr	EAN13	UVP €
Blitzröhre Keramik für DS 110B	372931	4000461041884	29,90
Ersatzblitzröhre 220Ws Keramik für DS130/150/180	372943	4000461059483	29,90
Ersatzblitzröhre für Studioblitz Basic 120	372938	4000461055614	46,90
Ersatzblitzröhre für Studioblitz Basic 160	372939	4000461056482	46,90
Halogen Einstellbirne JD-E14 50W für DS110B	372925	4000461042164	12,00
Einstellbirne E14 75W für Pro Lux 120/DS130/DS180	372918	4000461046070	6,80
Einstellbirne 60W für DS100M/100B/110B/150B	372920	4000461017285	5,90

ECO ERSATZ- & VERSCHLEISSTEILE FÜR ECO LINE DSU

	Artikel Nr	EAN13	UVP €
U-Blitzröhre 110Ws für EcoLine Studioblitze	372895	4000461070846	32,90
U-Blitzröhre 150Ws für EcoLine Studioblitze	372896	4000461070853	34,90

SEMI ERSATZ- & VERSCHLEISSTEILE FÜR SEMI PRO

	Artikel Nr	EAN13	UVP €
Blitzröhre für SemiPro 160 Blitz	372891	4000461070723	35,90
Blitzröhre für SemiPro 260 Blitz	372892	4000461070730	37,50
Blitzröhre für SemiPro 360 Blitz	372893	4000461070747	39,90
Einstellbirne 50W (gesteckt) für Basic, SemiPro, EcoLine	372916	4000461055621	11,90

SMART ERSATZ- & VERSCHLEISSTEILE FÜR SMART LIGHT LCD

	Artikel Nr	EAN13	UVP €
Blitzröhre 200Ws für Smart Light	371810	4000461056291	47,50
Blitzröhre 300Ws für Smart Light	371811	4000461056314	47,50
Einstelllicht 50 Watt Halogen für Smart Light	372919	4000461056390	11,90

ERSATZ- & VERSCHLEISSTEILE FÜR DAUERLICHTER

	Artikel Nr	EAN13	UVP €
Leuchtmittel für Quartzlicht QL-1000	372940	4000461031199	59,90
Leuchtmittel für Quartzlicht QL-500	372941	4000461031205	54,90
Einstellbirne 150W für HID Licht	372926	4008597112577	79,90
Spiral Energiesparlampe 24W/220V E27	373417	4000461040801	19,90
Energiesparlampe E27 70W/220V	373435	4000461062148	39,90
Energiesparlampe E27 135W/220V	373436	4000461062155	89,00
Spiral Energiesparlampe E27 32W/230V	373445	4000461062476	22,90
Ersatzröhre 75 W für SL-45	373461	4000461078040	19,90

SONSTIGE ERSATZ- & VERSCHLEISSTEILE

	Artikel Nr	EAN13	UVP €
Stromkabel 4m schwarz mit Schuko-stecker auf Kaltgerätestecker für DE/DPS/Smart Light LCD Blitzköpfe	372294	4000461067006	15,90
Ersatzaufnahmeplatte für FST-3/4	373398	4000461068966	189,00
Netzteil für Aufnahmetisch FST-3 mit LED (neue Ausführung)	373408	4000461059506	59,00
Ersatzröhre für Aufnahmetisch FST-3	373409	4000461059902	49,00
Diffusor Scheibe für Dauerlicht DLP-820	373451	4000461074080	24,90



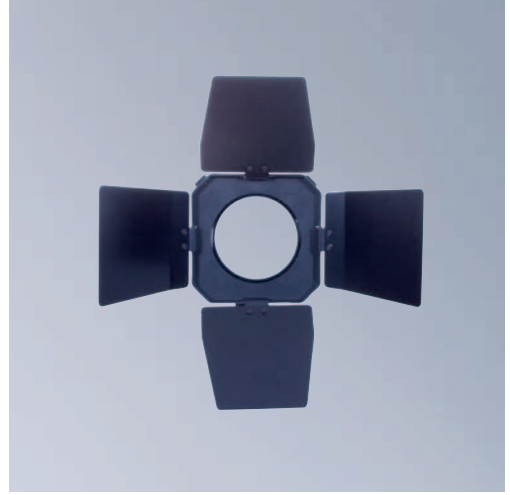

DÖRR GmbH
 Messerschmittstr. 1 D-89231 Neu-Ulm
 Fon: +49 731 97037-0 Fax: +49 731 97037-37
 info@doerrfoto.de www.doerrfoto.de

